

ENGLISH
ESPAÑOL

 **TRUPER®**

Manual

Belt Sander

1/2 Hp

Power

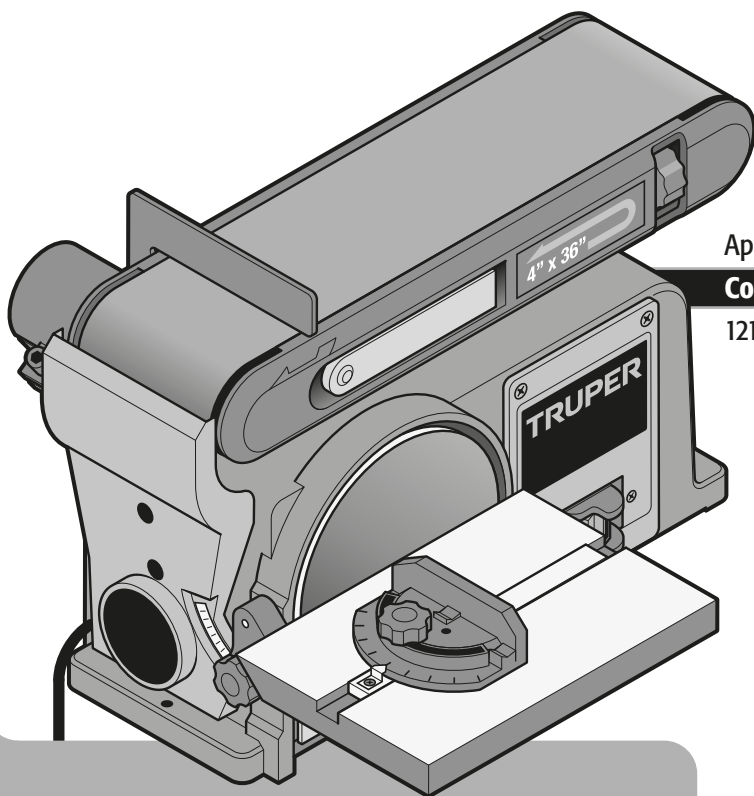

Applies for:

Code	Model
12110	PUL-4X6T

PUL-4X6T

 **CAUTION**



Read the user's manual thoroughly before operating this tool.



Technical Data	3
Power requirements	3
 General Power Tools Safety Warnings	4
 Safety Warnings for Belt Sanders	5
Parts	5
Assembly	6
Start Up	8
Maintenance	9
Troubleshooting	9
Notes	10
Authorized Service Centers	11
Warranty Policy	12

 CAUTION

To gain the best performance of the tool, prolong the duty life, make the Warranty valid if necessary, and to avoid hazards of fatal injuries please read and understand this Manual before using the tool.

Keep this manual for future references.

The illustrations in this manual are for reference only. They might be different from the real tool.

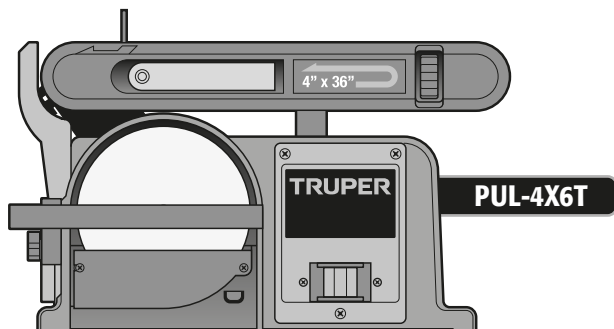

PUL-4X6T

Code	•	12110
Description	•	Belt Sander
Band	•	4" x 36"
Disc	•	6" diameter Auto adhesive
Voltage	•	120 V ~
Frequency	•	60 Hz
Current	•	4.5 A
Power	•	1/2 HP
Speed	•	Belt: 1 969 fpm Disc: 3 500 RPM
Conductors	•	18 AWG x 3C with insulation temperature of 221 °F
Insulation	•	Class I
IP Grade	•	IP20

Power cord grips used in this product: Type: Y
 Build quality: Basic insulation.
 Thermal insulation on motor winding: Class B

⚠ WARNING Avoid the risk of electric shock or severe injury. When the power cable gets damaged it should only be replaced by the manufacturer or at a TRUPER Authorized Service Center. The build quality of the electric insulation is altered if spills or liquid gets into the tool while in use. Do not expose to rain, liquids and/or dampness.

⚠ WARNING Before gaining access to the terminals all power sources should be disconnected.



Power Requirements

⚠ WARNING To prevent electric shock, the tool shall be grounded while in use. • Connect the plug into a correctly grounded outlet as shown in example A. Not all the outlets are properly grounded. If in doubt, verify with a qualified electrician. • If the outlet where you will connect the tool has two poles (2 orifices). **UNDER ANY CIRCUMSTANCE, DO NOT REMOVE OR ALTER THE PLUG'S GROUND CONNECTOR.** Use a temporary adaptor as shown in example B and always connect the ground conductor lug as shown.

⚠ CAUTION When using an extension cable, verify the gauge is enough for the power that the tool needs. A lower gauge cable will cause voltage drop in the line, resulting in power loss and the motor will overheat. The following table shows the right size to use depending on cable's length and the ampere capability shown in the tool's nameplate. When in doubt use the next higher gauge.

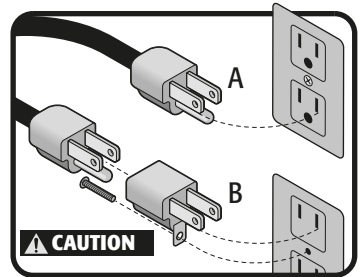

Ampere Capacity	Number of Conductors	Extension Gauge	
		From 6 ft to 49 ft	Higher than 49 ft
From 0 and up to 10 A	3 (one grounded)	18 AWG	16 AWG
From 10 and up to 13 A		16 AWG	14 AWG
From 13 and up to 15 A		14 AWG	12 AWG
From 15 and up to 20 A		8 AWG	6 AWG

⚠ WARNING When using power tools outdoors use a VOLTECK grounded extension cable labeled "Outdoors Use". These extension cables are specially manufactured for outdoors use and reduce the risk of electric shock.





⚠ WARNING! Read carefully all safety warnings and instructions listed below. Failure to comply with any of these warnings may result in electric shock, fire and / or severe damage. **Save all warnings and instructions for future references.**

Work area

Keep your work area clean, and well lit.

Cluttered and dark areas may cause accidents.



Never use the tool in explosive atmospheres, such as in the presence of flammable liquids, gases or dust.

Sparks generated by power tools may ignite the flammable material.



Keep children and bystanders at a safe distance while operating the tool.

Distractions may cause losing control.



Electrical Safety

The tool plug must match the power outlet. Never modify the plug in any way. Do not use any adapter plugs with grounded power tools.

Modified plugs and different power outlets increase the risk of electric shock.



Avoid direct contact with grounded surfaces, such as pipes, radiators, electric ranges and refrigerators.

The risk of electric shock increases if your body is grounded.

Do not expose the tool to rain or wet conditions.

Water entering into the tool increases the risk of electric shock.

Do not force the cord. Never use the cord to carry, lift or unplug the tool. Keep the cord away from heat, oil, sharp edges or moving parts.

Damaged or entangled cords increase the risk of electric shock.

When operating a tool outdoors, use an extension cord suitable for outdoor use.

Using an adequate outdoor extension cord reduces the risk of electric shock.

If operating the tool in a damp location cannot be avoided, use a ground fault circuit interrupter (GFCI) protected supply.

Using a GFCI reduces the risk of electric shock.

Personal safety

Stay alert, watch what you are doing and use common sense when operating a tool. Do not use a power tool while you are tired or under the influence of drugs, alcohol or medication.

A moment of distraction while operating the tool may result in personal injury.

Use personal protective equipment. Always wear eye protection.

Protective equipment such as safety glasses, anti-dust mask, non-skid shoes, hard hats and hearing protection used in the right conditions significantly reduce personal injury.



Prevent unintentional starting up. Ensure the switch is in the "OFF" position before connecting into the power source and / or battery as well as when carrying the tool.

Transporting power tools with the finger on the switch or connecting power tools with the switch in the "ON" position may cause accidents.

Remove any wrench or vice before turning the power tool on.

Wrenches or vices left attached to rotating parts of the tool may result in personal injury.

Do not overreach. Keep proper footing and balance at all times.

This enables a better control on the tool during unexpected situations.

Dress properly. Do not wear loose clothing or jewelry. Keep hair, clothes and gloves away from the moving parts.

Loose clothes or long hair may get caught in moving parts.



If you have dust extraction and recollection devices connected onto the tool, inspect their connections and use them correctly.

Using these devices reduce dust-related risks.

Power Tools Use and Care

Do not force the tool. Use the adequate tool for your application.

The correct tool delivers a better and safer job at the rate for which it was designed.



Do not use the tool if the switch is not working properly.

Any power tool that cannot be turned ON or OFF is dangerous and should be repaired before operating.

Disconnect the tool from the power source and / or battery before making any adjustments, changing accessories or storing.

These measures reduce the risk of accidentally starting the tool.

Store tools out of the reach of children. Do not allow persons that are not familiar with the tool or its instructions to operate the tool.

Power tools are dangerous in the hands of untrained users.



Service the tool. Check the mobile parts are not misaligned or stuck. There should not be broken parts or other conditions that may affect its operation. Repair any damage before using the tool.

Most accidents are caused due to poor maintenance to the tools.



Keep the cutting accessories sharp and clean.

Cutting accessories in good working conditions are less likely to bind and are easier to control.

Use the tool, components and accessories in accordance with these instructions and the projected way to use it for the type of tool when in adequate working conditions.

Using the tool for applications different from those it was designed for, could result in a hazardous situation.

Service

Repair the tool in a TRUPER Authorized Service Center using only identical spare parts.

This will ensure that the safety of the power tool is maintained.

Children or people with reduced physical, sensory or mental capabilities shall not operate the tool, neither inexperienced people or without knowledge in the use of the tool, unless supervised by a person responsible of their safety or if receiving previous instructions about the tool operation.

Children shall be kept under supervision to double-check they will not play with the tool. Tight supervision shall be used with children or disabled persons to prevent from using or being close to any household tool.



This tool is in compliance with the Official Mexican Standard (NOM - Norma Oficial Mexicana).



Safety Warnings for Belt Sanders



Dust and residue caution

CAUTION • Observe applicable regulations while sanding painted surfaces. Take special care with lead paint.
• Remove dust and any other waste material to have a safe working environment. As far as possible, use a vacuum or extractor for dust collection.

CAUTION • All personnel within the working area must wear professional ventilators to protect users against dust and smoke generated while sanding.
• Do not use this machine to sand pieces with magnesium.

CAUTION • Use  TRUPER® professional ventilators and cartridges appropriate for working with dust and paint fumes. Ordinary painting masks do not offer this protection. 

WARNING • Children and pregnant women shall not enter the working area.

Wear appropriate clothing

WARNING • Wear appropriate clothing. Loose clothes, jewelry or long hair may be snatched by moving parts. 

Parts

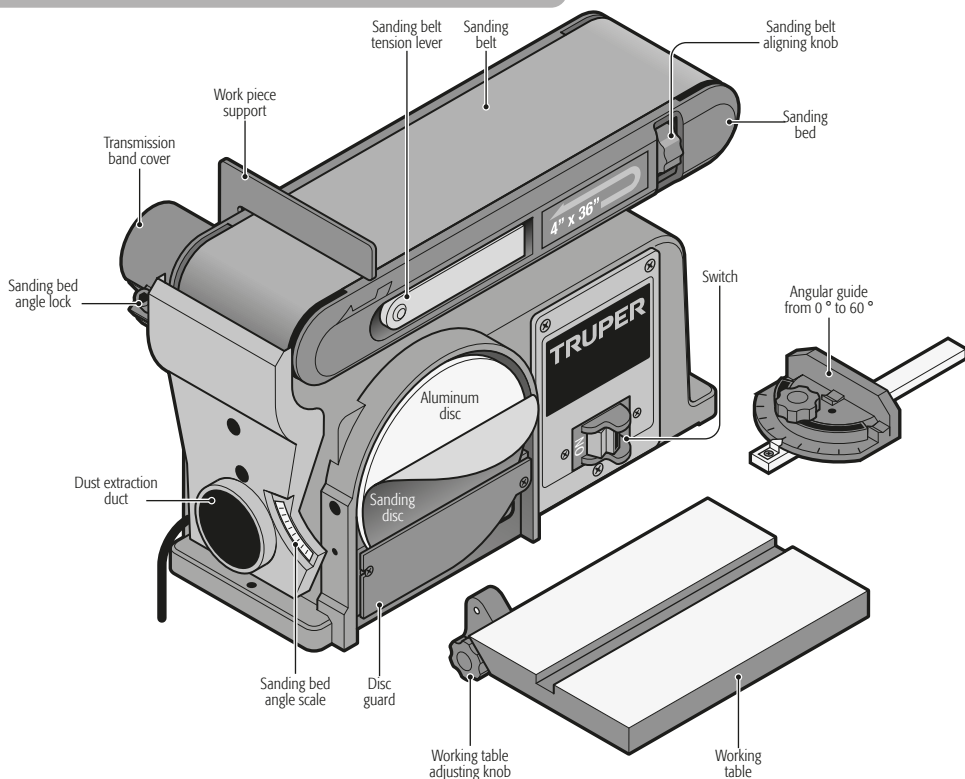

- The sander must be fixed to a stable, solid, fixed, flat and leveled working bench before starting up.
- Put the sander on the working bench, in the most appropriate position to work. Consider at least a 12" space of the sanding working table from any wall or obstacle, and in case of working with large pieces, even more, to prevent working pieces to bump and losing control of the tool.
- Mark with a pencil the four mounting holes on top of the working bench.
- Remove the sander from the working bench and drill two 3/8" diameter holes on the marks.
- Fix the sander to the working bench with 5/16" diameter screws, bolts and lock washers (not included). Gradually tighten each screw one by one for perfectly sitting the sander base.

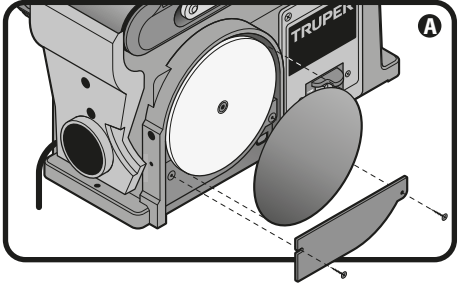

Sanding disc and guard (A)

- Peel off the disc protection from the auto adhesive sander.
- Align the sanding disc with the aluminum disc and attach pressing firmly.
- Put the disc guard on the bottom of the sanding disc, in order to align the mounting holes and fix with two pan-head screws included.

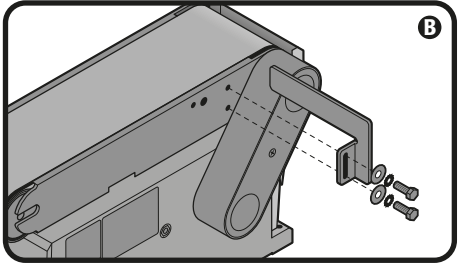

Working piece support (B)

- Place the working piece support on the sanding band as shown in the graphic and secure it with two sets of screws, pressure bolts and bolts included. Do not tighten excessively.

Working table (c)

- Fix the support (1) to the working table by the three sets of screws, pressure bolts and bolts included as shown in the graphic. Do not tighten the screws.

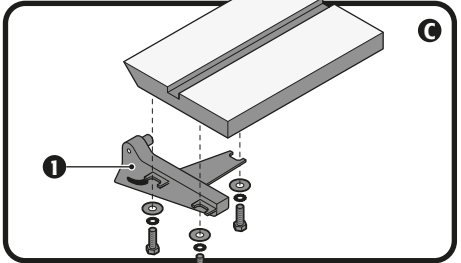

Working table (D)

- Place the table support on the corresponding hole on the side of the graduated guide.
- Insert the knob through the working table support slot and the threaded hole below.
- Loosen the screws fixing the working table to the support to adjust, in order to stay perfectly parallel to the disc surface and having a maximum 1/16" space between the disc and the table. Tighten the screws.
- Insert the mitered guide bar in the working table slot.

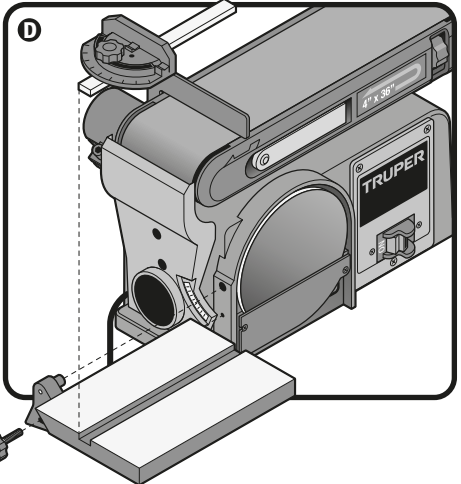

Working table for vertical sanding (E)

- When the sanding bed is in a vertical position, you can install the working table on it to make the sanding job easier and more accurate.
- Remove the working table from its position to sand with the disc.
- Remove the working piece support (B), to put in its place the table support in the corresponding hole.
- Insert the knob through the table support slot and the threaded hole below.

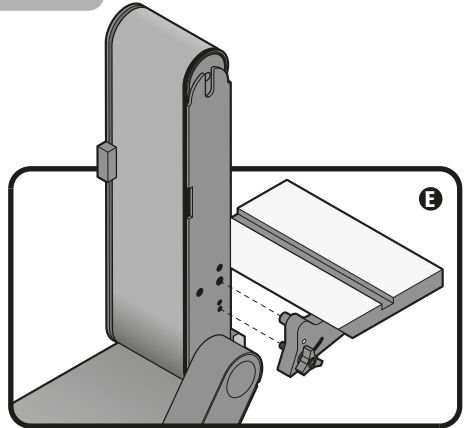

Adjust the working table (F)

- The working table must be adjusted and calibrated before starting the sanding job.
- Place the combination bracket on the table surface and against the disc to make sure the table is at 0°.
- In case the table is not leveled loosen the adjusting knob and tilt the table until it sets at 0°.
- Once the table is leveled, tighten the adjusting knob.
- Peel the auto adhesive graduated guide protection and attach beside the dust extraction duct, make sure the 0 (zero) matches with the table support pointer.

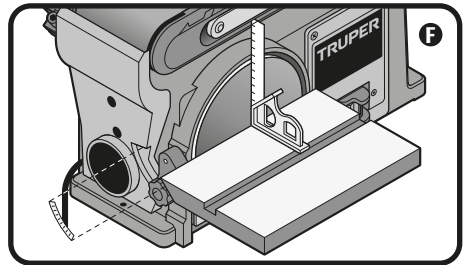

Changing the sanding belt (G)

- Turn off and unplug the sander.
- Lift the tension lever (2) to loosen the sanding belt rods and lift the sanding bed to 45°.
- Remove the worn-out sanding belt.
- Place the new sanding belt passing both rods into the belt.
- Make sure the direction arrow is pointing downwards, to the driver rod.
- Center the belt in sanding bed.
- Move the tension lever to the left in order to tighten the belt.
- Tighten the angle lock of the sanding bed (3).
- Connect and turn on for a moment the sander to look thoroughly the belt performance. In case the belt moves out from the sanding bed it should be adjusted.
- If the belt moves towards the disc, turn off the sander and turn the aligning knob (4) 1/4 to the right. Turn on the sander to verify and repeat the operation if necessary until the belt is in its place.
- If the belt moves away from the disc, turn off the sander and turn the aligning knob 1/4 to the left. Turn on the sander in order to verify and repeat the operation if necessary until the belt is in its place.

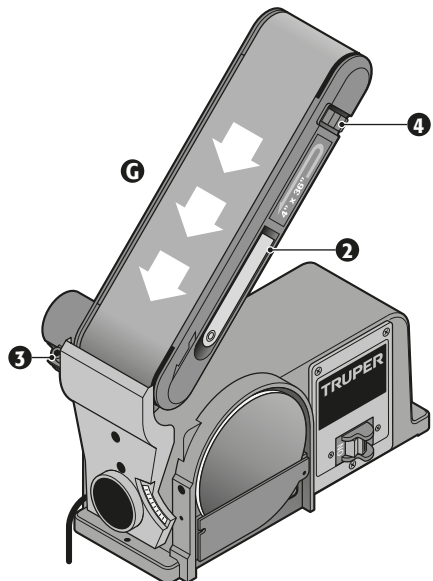

Turn on and off

- The sander has a locking safety switch to prevent unauthorized use. If you are leaving the machine for a long period of time and there is the possibility untrained personnel would use it, especially children, remove the locking safety key with switch in the **OFF** position. Leave the safety key in a secure place, do not misplace it or you would not be able to operate the sander again.
- To turn on the sander, insert the safety key and move the switch to the **ON** position.
- To turn off the sander, move the switch to the **OFF** position.

⚠ WARNING • Make sure the switch is in the **OFF** position before connecting the sander to the power supply.

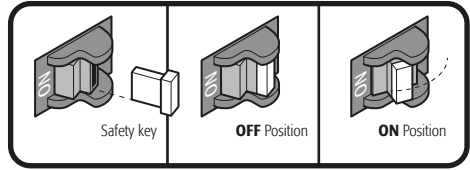

Sanding procedures

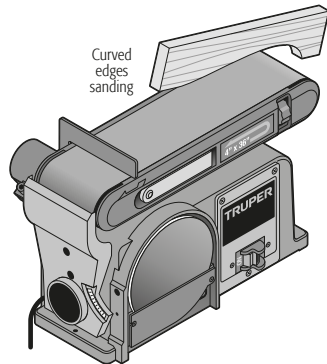
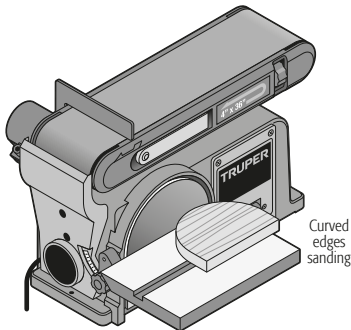
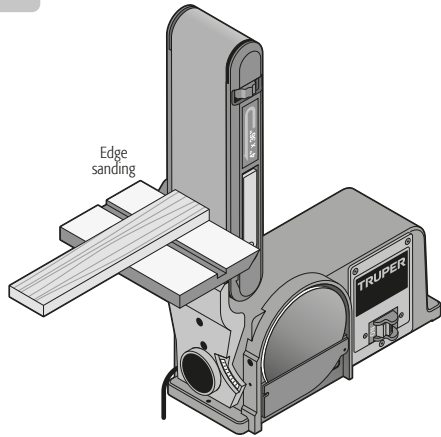
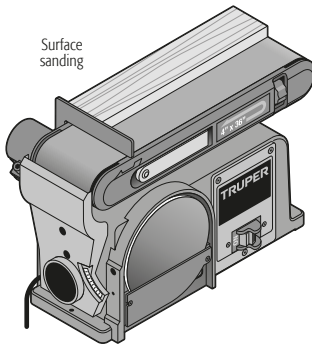

Cleaning and care

Always keep the motor cover ventilation slots free and clean. After each use apply compressed air. In case of failure only go to a  **TRUPER** Authorized Service Center.

Lubricating

- Lubricate the hubs after every 10 hours of use with 30 degree oil.
- Move the tension lever to the right, slightly move through the sanding belt to the right or left of the free spinning rod to leave the oval lubricating hole exposed (5).
- Apply two or three drops of oil into the lubricating holes in both rods, adjust the belt alignment as described in page 7 (Changing the sanding belt).

Changing the drive-belt

- With a screwdriver loosen the cover screw from the belt and remove the cover (6).
- Loosen the three screws from the inner cover to bring together both shafts (7).
- Place the belt around the shafts.
- Slightly tighten the three screws of the inner cover.
- Adjust the tension of the drive-belt placing a flat screwdriver in the adjusting hole (8), pushing the screwdriver to apply tension to the drive-belt.
- Firmly tighten the three screws in the inner cover.
- Hold the drive-belt with two fingers on the center outer part and press. It should give in approximately 1/4" for the drive-belt to have the correct tension.

CAUTION • Excessive tension on the drive-belt can force the motor and cause damage. If the drive-belt is loose, it can prematurely fail.

- Place again the belt cover.

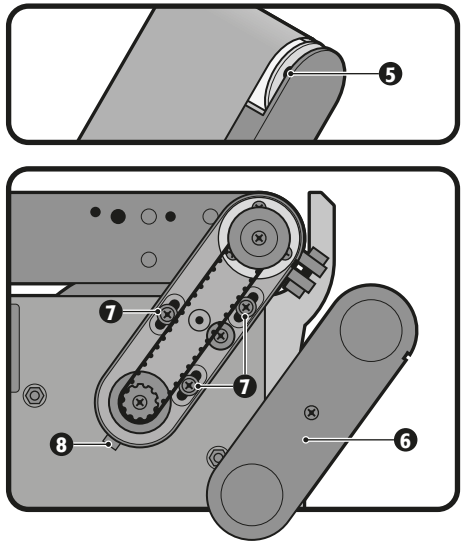

Troubleshooting

Problem

Cause

Solution

The machine does not work when it is turned on.

- No power supply.
- The power cord is defective, motor or wiring problem.

- Check the cord for any breakage.
- Consult an  **TRUPER** authorized service center for repair.

The motor runs slowly when sanding.

- The drive belt is too tight.
- Too much pressure is being applied to the workpiece.

- Loosen the drive belt.
- Apply less pressure to the workpiece.

The sanding belt runs out of the rollers.

- Misaligned Band.

- Align the belt (see page 7 changing the sanding belt).

Wood burns when sanding.

- The disc or sanding belt have accumulated debris.

- Clean or replace the disc or sanding belt.

The sander makes excessive noise.

- The drive belt is too tight.
- The bearings need lubrication.

- Loosen the drive belt.
- Lubricate the sanding bed rollers.

A series of horizontal dotted lines for taking notes.

In the event of any problem contacting a  **TRUPER** Authorized Service Center, please see our webpage www.truper.com to get an updated list, or call our toll-free numbers **800 690-6990** or **800 0187-8737** to get information about the nearest Service Center.

AGUASCALIENTES **DE TODO PARA LA CONSTRUCCIÓN**
GRAL. BARRAGÁN #1201, COL. GREMIAL, C.P. 20050,
AGUASCALIENTES, AGS. TEL.: 449 994 0537

BAJA CALIFORNIA **SUCURSAL TIJUANA**
AV. LA ENCANTADA, LOTE #5, PARQUE INDUSTRIAL EL
FLORIDO II, C.P. 22244, TIJUANA, B.C.
TEL.: 664 969 5100

BAJA CALIFORNIA SUR **FIX FERRETERÍAS**
FELIPE ANGELES ESQ. RUIZ CORTINEZ S/N, COL. PUEBLO
NUEVO, C.P. 23670, CD. CONSTITUCIÓN, B.C.S.
TEL.: 615 132 1115

CAMPECHE **TORNILLERÍA Y FERRETERÍA AAA**
AV. ÁLBARO OBREGÓN #324, COL. ESPERANZA
C.P. 24080 CAMPECHE, CAMP. TEL.: 981 815 2808

CHIAPAS **FIX FERRETERÍAS**
AV. CENTRAL SUR #27, COL. CENTRO, C.P. 30700,
TAPACHULA, CHIS. TEL.: 962 118 4083

CHIHUAHUA **SUCURSAL CHIHUAHUA**
AV. SILVESTRE TERRAZAS #128-11, PARQUE INDUSTRIAL
BAFAR, CARRETERA MÉXICO CUAUHTÉMOC, C.P. 31415,
CHIHUAHUA, CHIH. TEL.: 614 434 0052

MEXICO CITY **FIX FERRETERÍAS**
EL MONSTRUO DE CORREGIDORA, CORREGIDORA # 22,
COL. CENTRO, C.P. 06060, CUAUHTÉMOC, CDMX.
TEL.: 55 5522 5051 / 5522 4861

COAHUILA **SUCURSAL TORREÓN**
CALLE METAL MECÁNICA #280, PARQUE INDUSTRIAL
ORIENTE, C.P. 27278, TORREÓN, COAH.
TEL.: 871 209 68 23

COLIMA **BOMBAS Y MOTORES BYMTESA DE MANZANILLO**
BLVD. MIGUEL DE LA MADRID #190, COL. 16 DE
SEPTIEMBRE, C.P. 28239, MANZANILLO, COL.
TEL.: 314 352 1986 / 352 8013

DURANGO **TORNILLOS ÁGUILA, S.A. DE C.V.**
MAZURIÑO #200, COL. LUIS ECHEVERRÍA, DURANGO,
DGO. TEL.: 618 817 1946 / 618 818 2844

ESTADO DE MÉXICO **SUCURSAL CENTRO JILOTEPEC**
AV. PARQUE INDUSTRIAL #1-A, C.P. 54240, JILOTEPEC,
EDO. DE MÉX. TEL.: 761 782 9101 EXT. 5728 Y 5102

GUANAJUATO **CÍA. FERRETERA NUEVO MUNDO S.A. DE C.V.**
AV. MÉXICO - JAPÓN #225, CD. INDUSTRIAL, C.P. 38010,
CELAYA, GTO. TEL.: 461 617 7578 / 79 / 80 / 88

GUERRERO **CENTRO DE SERVICIO ECLIPSE**
CALLE PRINCIPAL MZ I LT. 1, COL. SANTA FE, C.P. 39010,
CHILPANCIÑO, GRO. TEL.: 747 478 5793

HIDALGO **FERREPRECIOS S.A. DE C.V.**
LIBERTAD ORIENTE #304 LOCAL 50, INTERIOR DE PASAJE
ROBLEDO, COL. CENTRO, C.P. 43600, TULANCINGO,
HGO. TEL.: 775 753 6615 / 775 753 6616

JALISCO **SUCURSAL GUADALAJARA**
AV. ADOLFO B. HORN # 6800, COL: SANTA CRUZ DEL
VALLE, C.P.: 45655, TLAJOMULCO DE ZUÑIGA, JAL.
TEL.: 33 3606 5285 AL 90

MICHOACÁN **FIX FERRETERÍAS**
AV. PASEO DE LA REPÚBLICA #3140-A, COL.
EX-HACIENDA DE LA HUERTA, C.P. 58050, MORELIA,
MICH. TEL.: 443 354 6858

MORELOS **FIX FERRETERÍAS**
CAPITÁN ANZURES #95, ESQ. JOSÉ PERDIZ, COL.
CENTRO, C.P. 62740, CUAUTLA, MOR.
TEL.: 735 352 8931

NAYARIT **HERRAMIENTAS DE TEPIC**
MAZATLAN #117, COL. CENTRO, C.P. 63000, TEPIC, NAY.
TEL.: 311 258 0540

NUEVO LEÓN **SUCURSAL MONTERREY**
CARRETERA LAREDO #300, 1B MONTERREY PARKS,
COLONIA PUERTA DE ANÁHUAC, C.P. 66052, ESCOBEDO,
NUEVO LEÓN, TEL.: 81 8352 8791 / 81 8352 8790

OAXACA **FIX FERRETERÍAS**
AV. 20 DE NOVIEMBRE #910, COL. CENTRO, C.P. 68300,
TUXTEPEC, OAX. TEL.: 287 106 5092

PUEBLA **SUCURSAL PUEBLA**
AV. PERIFÉRICO #2-A, SAN LORENZO ALMECATLA,
C.P. 72710, CUAUTLACINGO, PUE.
TEL.: 222 282 8282 / 84 / 85 / 86

QUERÉTARO **ARU HERRAMIENTAS S.A. DE C.V.**
AV. PUERTO DE VERACRUZ #110, COL. RANCHO DE
ENMEDIO, C.P. 76842, SAN JUAN DEL RÍO, QRO.
TEL.: 427 268 4544

QUINTANA ROO **FIX FERRETERÍAS**
CARRETERA FEDERAL MZ. 46 LT. 3 LOCAL 2, COL. EJIDAL,
C.P. 77710 PLAYA DEL CARMEN, Q.R.
TEL.: 984 267 3140

SAN LUIS POTOSÍ **FIX FERRETERÍAS**
AV. UNIVERSIDAD #1850, COL. EL PASEO, C.P. 78320,
SAN LUIS POTOSÍ, S.L.P. TEL.: 444 822 4341

SINALOA **SUCURSAL CULIACÁN**
AV. JESÚS KUMATE SUR #4301, COL. HACIENDA DE LA
MORA, C.P. 80143, CULIACÁN, SIN.
TEL.: 667 173 9139 / 173 8400

SONORA **FIX FERRETERÍAS**
CALLE 5 DE FEBRERO #517, SUR LT. 25 MZ. 10, COL.
CENTRO, C.P. 85000, CD. OBREGÓN, SON.
TEL.: 644 413 2392

TABASCO **SUCURSAL VILLAHERMOSA**
CALLE HELIO LOTES 1, 2 Y 3 MZ. #1, COL. INDUSTRIAL,
2A ETAPA, C.P. 86010, VILLAHERMOSA, TAB.
TEL.: 993 355 7244

TAMAULIPAS **VM ORINGS Y REFACCIONES**
CALLE ROSITA #527 ENTRE 20 DE NOVIEMBRE Y GRAL.
RODRIGUEZ, FRACC. REYNOSA, C.P. 88780, REYNOSA,
TAMS. TEL.: 899 926 7552

TLAXCALA **SERVICIOS Y HERRAMIENTAS INDUSTRIALES**
PABLO SIDAR #132, COL. BARRIO DE SAN BARTOLOMÉ,
C.P. 90970, SAN PABLO DEL MONTE, TLAX.
TEL.: 222 271 7502

VERACRUZ **LA CASA DISTRIBUIDORA TRUPER**
BLVD. PRIMAVERA, ESQ. HORTENSIA S/N, COL.
PRIMAVERA, C.P. 93308, POZA RICA, VER.
TEL.: 782 823 8100 / 826 8484

YUCATÁN **SUCURSAL MÉRIDA**
CALLE 33 #600 Y 602, LOCALIDAD ITZINCAB Y MULSAY,
MPIO. UMAN, C.P. 97390, MÉRIDA, YUC.
TEL.: 999 912 2451

Code	Model	Brand
12110	PUL-4X6T	 TRUPER®

This product is guaranteed for 1 year. To make the warranty valid or purchase parts and components you must present the product in Corregidora 22, Col. Centro, Alc. Cuauhtémoc, CDMX C.P. 06060 or at the establishment where you purchased it, or at any Truper® Service Center listed in the annex to the warranty policy and/or in www.truper.com. Transportation costs resulting from compliance of this warranty will be covered by  **TRUPER®**

For questions or comments, call **800-690-6990**. Made in China. Imported by Truper S.A. de C.V. Parque Industrial 1, Jilotepec, Edo. de Méx. C.P. 54240



1 YEAR

Stamp of the business. Delivery date:

Instructivo de

Lijadora de banda

375 W

1/2 Hp

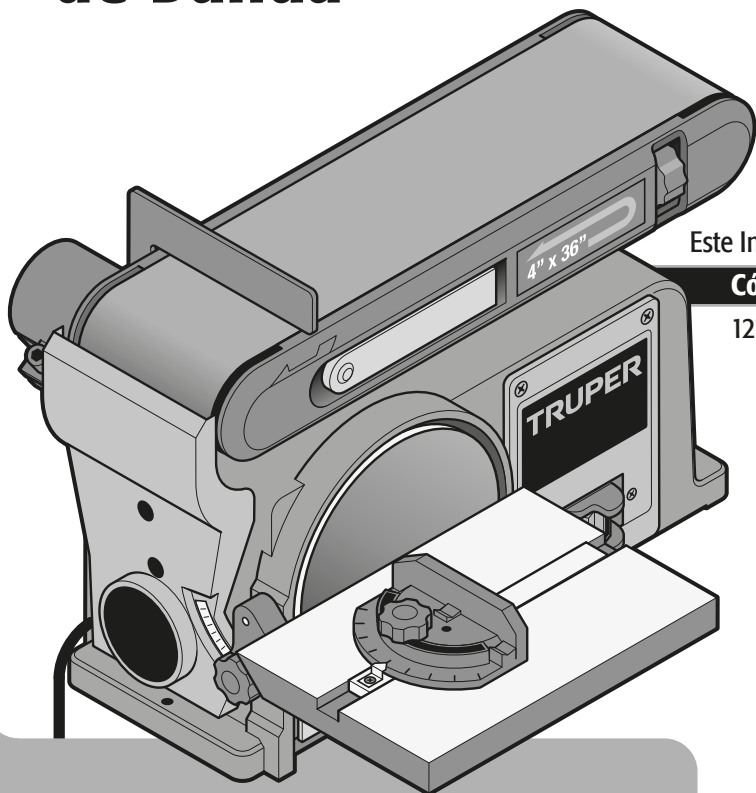

Este Instructivo es para:

Código	Modelo
12110	PUL-4X6T

PUL-4X6T

 **ATENCIÓN**



Lea este instructivo por completo
antes de usar la herramienta.



Especificaciones técnicas	3
Requerimientos eléctricos	3
 Advertencias generales de seguridad para herramientas eléctricas	4
 Advertencias de Seguridad para uso de lijadoras de banda	5
Partes	5
Montaje	6
Puesta en marcha	8
Mantenimiento	9
Solución de problemas	9
Notas	10
Centros de Servicio Autorizados	11
Póliza de Garantía	12

 ATENCIÓN

Para poder sacar el máximo provecho de la herramienta, alargar su vida útil, hacer válida la garantía en caso de ser necesario y evitar riesgos o lesiones graves, es fundamental leer este Instructivo por completo antes de usar la herramienta.

Guarde este Instructivo para futuras referencias.

Los gráficos de este Instructivo son para referencia, pueden variar del aspecto real de la herramienta.

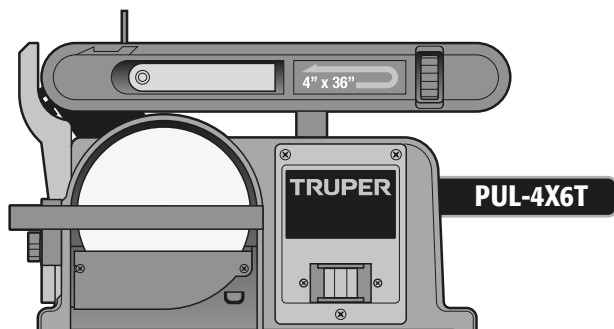

PUL-4X6T

Código	12110
Descripción	Lijadora de banda
Banda	4" x 36" (100 mm x 900 mm)
Disco	autoadherible de 6" (150 mm) de diámetro
Tensión	120 V ~
Frecuencia	60 Hz
Corriente	4.5 A
Potencia	375 W (1/2 HP)
Velocidad	banda: 600 m/min (1 969 fpm) disco: 3 500 r/min (RPM)
Conductores	18 AWG x 3C con temperatura de aislamiento de 105 °C
Aislamiento	Clase I Grado IP IP20

El cable de alimentación tiene sujeta-cables tipo: Y
 La clase de construcción de la herramienta es: Aislamiento básico.
 La clase de aislamiento térmico de los devanados del motor: Clase B

⚠ ADVERTENCIA Si el cable de alimentación se daña, éste debe ser reemplazado por el fabricante o Centro de Servicio Autorizado **TRUPER**, con el fin de evitar algún riesgo de descarga o accidente considerable. La construcción del aislamiento eléctrico de esta herramienta es alterado por salpicaduras o derramamiento de líquidos durante su operación. No la exponga a la lluvia, líquidos y/o humedad.



⚠ ADVERTENCIA Antes de obtener acceso a las terminales, todos los circuitos de alimentación deben ser desconectados.

Requerimientos eléctricos

⚠ ADVERTENCIA La herramienta debe ser conectada a tierra mientras esté en uso para evitar una descarga eléctrica.

- Enchufe la clavija dentro de un contacto o enchufe apropiadamente aterrizado como se muestra en el ejemplo **A**. No todos los contactos o enchufes están propiamente aterrizados, si no está seguro verifique con un eléctrico calificado.
- Si el contacto que planea usar para su herramienta es de 2 polos (2 orificios), **NO REMUEVA O ALTERE EL CONDUCTOR DE TIERRA DE SU CLAVIJA POR NINGÚN MOTIVO**. Utilice un adaptador temporal como se muestra en el ejemplo **B** y siempre conecte la oreja del conductor de tierra como se indica.

⚠ ATENCIÓN Al usar un cable de extensión, asegúrese de usar el calibre suficiente para transportar la corriente que consumirá su herramienta. Un cable de un calibre inferior ocasionará caídas de tensión en la línea, teniendo como resultado pérdida de potencia y sobrecalentamiento del motor. La siguiente tabla muestra el tamaño correcto que debe usarse dependiendo de la longitud del cable y de la capacidad de amperes indicada en la placa de datos de la herramienta. Si tiene dudas use el siguiente calibre más alto.

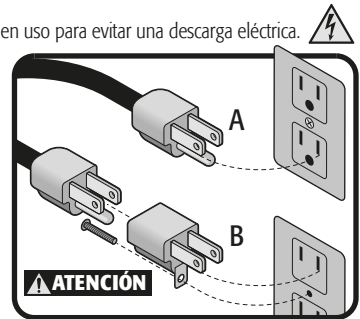

Capacidad en Amperes	Número de conductores	Calibre de extensión	
		de 1.8 m a 15 m	mayor de 15 m
de 0 A hasta 10 A	3 (uno a tierra)	18 AWG	16 AWG
de 10 A hasta 13 A		16 AWG	14 AWG
de 13 A hasta 15 A		14 AWG	12 AWG
de 15 A hasta 20 A		8 AWG	6 AWG

* Se permite utilizarlo siempre y cuando las extensiones mismas cuenten con un artefacto de protección contra sobrecorriente.

AWG = Calibre de alambre estadounidense (American Wire Gauge). Referencia: NMX-J-195-ANCE

⚠ ADVERTENCIA Al operar herramientas eléctricas en exteriores, utilice una extensión aterrizada marcada como "Uso exterior" marca **VOLTECK**. Estas extensiones son especiales para el uso en exteriores y reducen el riesgo de sufrir una descarga eléctrica.

¡ADVERTENCIA! Lea detenidamente todas las advertencias de seguridad y todas las instrucciones que se enlistan a continuación. La omisión de alguna de ellas puede dar como resultado un choque eléctrico, incendio y/o daño serio. **Conserve las advertencias y las instrucciones para futuras referencias.**

Área de trabajo

Mantenga el área de trabajo limpia y bien iluminada.

Las áreas desordenadas y oscuras son propensas a accidentes.



No maneje la herramienta en ambientes explosivos, como en presencia de líquido, gas o polvo inflamables.

Las herramientas eléctricas producen chispas que pueden encender material inflamable.



Mantenga alejados a los niños y curiosos cuando opere la herramienta.

Las distracciones pueden hacer que pierda el control.



Seguridad eléctrica

La clavija de la herramienta debe coincidir con el tomacorriente. Nunca modifique una clavija. No use ningún tipo de adaptador para clavijas de herramientas puestas a tierra.

Clavijas modificadas y enchufes diferentes aumentan el riesgo de choque eléctrico.



Evite el contacto del cuerpo con superficies puestas a tierra como tuberías, radiadores, cocinas eléctricas y refrigeradores.

Hay un mayor riesgo de choque eléctrico si el cuerpo está puesto a tierra.

No exponga la herramienta a la lluvia o condiciones de humedad.

El agua que ingresa en la herramienta aumenta el riesgo de choque eléctrico.

No fuerce el cable. Nunca use el cable para transportar, levantar o desconectar la herramienta. Mantenga el cable lejos del calor, aceite, orillas afiladas o piezas en movimiento.

Los cables dañados o enredados aumentan el riesgo de choque eléctrico.

Cuando maneje una herramienta en exteriores, use una extensión especial para uso en exteriores.

El uso de una extensión adecuada para exteriores reduce el riesgo de choque eléctrico.

Si el uso de la herramienta en un lugar húmedo es inevitable, use una alimentación protegida por un interruptor de circuito de falla a tierra (GFCI).

El uso de un GFCI reduce el riesgo de choque eléctrico.

Seguridad personal

Esté alerta, vigile lo que está haciendo y use el sentido común cuando maneje una herramienta. No la use si está cansado o bajo la influencia de drogas, alcohol o medicamentos.

Un momento de distracción mientras maneja la herramienta puede causar un daño personal.

Use equipo de seguridad. Use siempre protección para los ojos.

El uso de equipo de seguridad como lentes de seguridad, mascarilla antipolvo, zapatos antideslizantes, casco y protección para los oídos en condiciones apropiadas, reduce de manera significativa los daños personales.



Evite arranques accidentales. Asegúrese de que el interruptor está en posición "apagado" antes de conectar a la fuente de alimentación y/o a la batería o transportar la herramienta.

Transportar herramientas eléctricas con el dedo sobre el interruptor o conectar herramientas eléctricas que tienen el interruptor en posición de "encendido" puede causar accidentes.

Retire cualquier llave o herramienta de ajuste antes de arrancar la herramienta eléctrica.

Las llaves o herramientas que quedan en las partes rotativas de la herramienta pueden causar un daño personal.

No sobrepase su campo de acción. Mantenga ambos pies bien asentados sobre el suelo y conserve el equilibrio en todo momento.

Esto permite un mejor control de la herramienta en situaciones inesperadas.

Vista adecuadamente. No vista ropa suelta o joyas. Mantenga su pelo, su ropa y guantes alejados de las piezas en movimiento.

La ropa o el pelo sueltos o las joyas pueden quedar atrapados en las piezas en movimiento.



En caso de contar con dispositivos de extracción y recolección de polvo conectados a la herramienta, verifique sus conexiones y úselos correctamente.

El uso de estos dispositivos reduce los riesgos relacionados con el polvo.

Uso y cuidados de la herramienta

No fuerce la herramienta. Use la herramienta adecuada para el trabajo a realizar.

La herramienta adecuada hace un trabajo mejor y más seguro cuando se usa al ritmo para el que fue diseñada.



No use la herramienta si el interruptor no funciona.

Cualquier herramienta eléctrica que no pueda encenderse o apagarse es peligrosa y debe repararse antes de ser operada.

Desconecte la herramienta de la fuente de alimentación y/o de la batería antes de efectuar cualquier ajuste, cambiar accesorios o almacenarla.

Estas medidas reducen el riesgo de arrancar la herramienta accidentalmente.

Almacene las herramientas fuera del alcance de los niños y no permita su manejo por personas no familiarizadas con las herramientas o con las instrucciones.

Las herramientas eléctricas son peligrosas en manos no entrenadas.



Déle mantenimiento a la herramienta. Compruebe que las partes móviles no estén desalineadas o trabadas, que no haya piezas rotas u otras condiciones que puedan afectar su operación. Repare cualquier daño antes de usar la herramienta.

Muchos accidentes son causados por el escaso mantenimiento de las herramientas.



Mantenga los accesorios de corte afilados y limpios.

Los accesorios de corte en buenas condiciones son menos probables de trabarse y más fáciles de controlar.

Use la herramienta, sus componentes y accesorios de acuerdo con estas instrucciones y de la manera prevista para el tipo de herramienta, en condiciones de trabajo adecuadas.

El uso de la herramienta para aplicaciones diferentes para las que está diseñada podría causar una situación de peligro.

Servicio

Repare la herramienta en un Centro de Servicio Autorizado TRUPER usando sólo piezas de repuesto idénticas.

Para mantener la seguridad de la herramienta.

La máquina no debe de ser utilizada por niños ni por personas con capacidades físicas, sensoriales o mentales reducidas; tampoco por personas sin experiencia o conocimientos en su uso, a menos que estén supervisadas por una persona responsable de su seguridad o reciban instrucciones previas sobre el uso de la máquina.

Los niños deben de estar bajo supervisión para asegurarse de que no jueguen con la máquina. Se debe de mantener una estricta supervisión si niños o personas discapacitadas llegan a utilizar cualquier tipo de aparato electrodoméstico o estén cerca de él.



Advertencias de Seguridad

para uso de lijadoras de banda

TRUPER®

Precauciones con polvo y residuos

⚠ ATENCIÓN • Observe la regulaciones aplicables cuando lije superficies pintadas. Tenga un cuidado especial cuando la pintura contenga plomo.

• Retire el polvo y cualquier otro material de desecho para tener un ambiente de trabajo seguro. En la medida de lo posible, use una aspiradora o extractor para la recolección de polvo.

⚠ ATENCIÓN • Todas las personas que estén en el área de trabajo deben usar respiradores profesionales para proteger a los usuarios contra el polvo y humo generados al lijar.

• No use esta máquina para lijar piezas con magnesio.

⚠ ATENCIÓN • Utilice respiradores profesionales y cartuchos marca **TRUPER®** adecuados para trabajo con polvo y vapores de pintura. Las máscaras ordinarias para pintura no ofrecen esta protección.

⚠ ADVERTENCIA • Los niños y mujeres embarazadas no deben entrar en el área de trabajo.

Utilice indumentaria adecuada

⚠ ADVERTENCIA • Utilice indumentaria adecuada. La ropa suelta, joyas o cabello largo pueden ser atrapados por las piezas móviles.



Partes

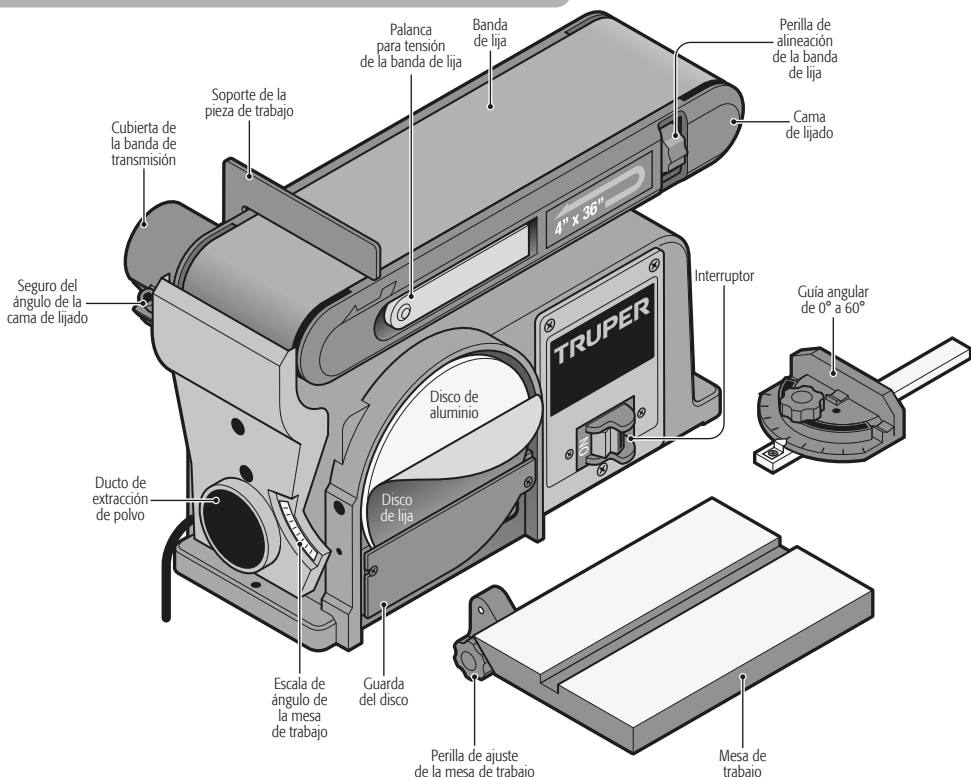

- La lijadora debe de fijarse a un banco de trabajo estable, sólido, fijo, plano y nivelado antes de ponerse en marcha.
- Coloque la lijadora sobre el banco de trabajo, en la posición más adecuada para trabajar. Considere un espacio de por lo menos 30 cm (12") de la mesa de trabajo de la lijadora a cualquier pared u obstáculo, y en caso de trabajar piezas largas, aún más, para evitar que las piezas de trabajo topen y puedan hacerle perder el control de la herramienta.
- Marque con un lápiz los cuatro orificios de montaje sobre la superficie del banco de trabajo.
- Retire la lijadora del banco de trabajo y realice dos perforaciones de 3/8" (9.5 mm) de diámetro en las marcas realizadas.
- Fije la lijadora al banco de trabajo con pernos de 8 mm (5/16") de diámetro, tuercas y rondanas planas (no incluidas). Apriete gradualmente cada perno de uno en uno para asentar perfectamente la base de la lijadora.

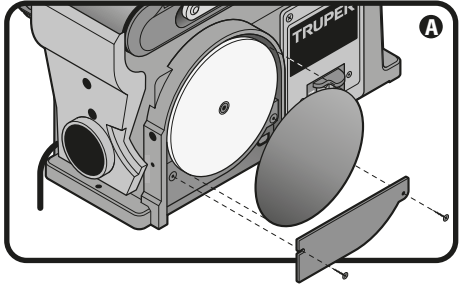

Disco de lija y guarda (A)

- Desprenda la protección del disco de lija autoadherible.
- Alinee el disco de lija con el disco de aluminio y péguelo presionando firmemente.
- Coloque la guarda del disco en la parte inferior del disco de lija, de manera que los orificios de montaje queden alineados y fíjela con los dos tornillos de cabeza plana incluidos.

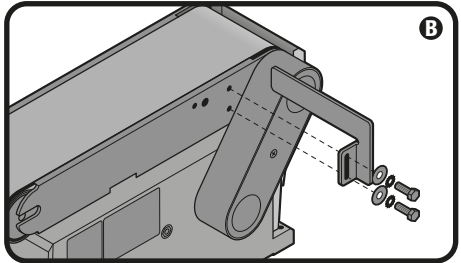

Soporte de la pieza de trabajo (B)

- Coloque el soporte de la pieza de trabajo sobre la banda de lijado como se muestra en el gráfico y asegúrelo con los dos juegos de tornillo, rondana de presión y rondana incluidos. No apriete excesivamente.

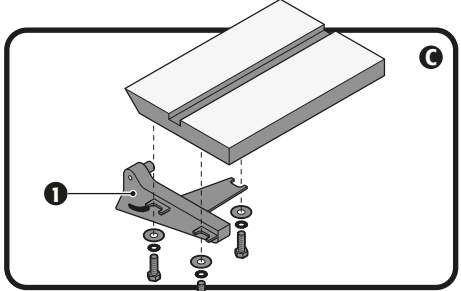

Mesa de trabajo (C)

- Fije el soporte (1) a la mesa de trabajo por medio de los tres juegos de tornillo, rondana de presión y rondana incluidos como se muestra en el gráfico. No apriete los tornillos.

Mesa de trabajo (D)

- Coloque el soporte de la mesa en el orificio correspondiente que está al lado de la guía graduada.
- Inserte la perilla a través de la ranura del soporte de la mesa y del orificio roscado inferior.
- Afloje los tornillos que fijan la mesa de trabajo al soporte para ajustarla, de manera que quede perfectamente paralela a la superficie del disco y haya un espacio máximo de 1/16" (1.5 mm) entre el disco y la mesa. Apriete los tornillos.
- Inserte la barra de la guía de inglete en la ranura de la mesa de trabajo.

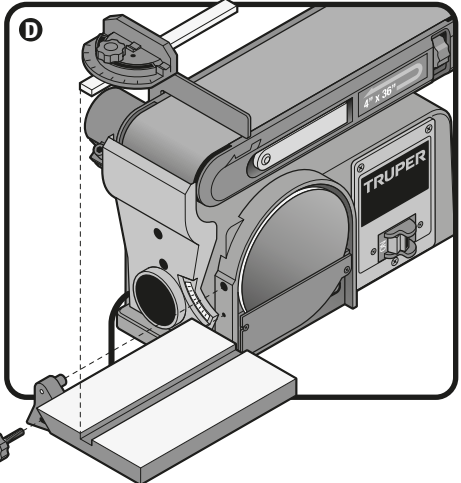

Mesa de trabajo para lijado vertical (E)

- Cuando la cama de lijado esté colocada en posición vertical, puede instalar la mesa de trabajo en ella para hacer más fácil y preciso la labor de lijado.
- Retire la mesa de trabajo de su posición para lijar con el disco.
- Retire el soporte de la pieza de trabajo (B), para colocar en su lugar el soporte de la mesa en el orificio correspondiente.
- Inserté la perilla a través de la ranura del soporte de la mesa y del orificio roscado inferior.

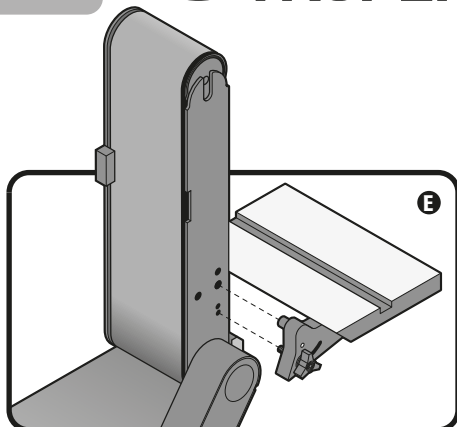

Ajuste de la mesa de trabajo (F)

- La mesa de trabajo debe de ser ajustada y calibrada antes de comenzar con la labor de lijado.
- Coloque una escuadra de combinación sobre la superficie de la mesa y contra la cara del disco para asegurarse que la mesa se encuentre a 0°.
- En caso de que la mesa no esté nivelada afloje la perilla de ajuste e incline la mesa hasta que quede a 0°.
- Una vez nivelada la mesa, apriete la perilla de ajuste.
- Desprenda la protección de la guía graduada autoadherible y péguela junto al ducto de extracción de polvo, asegúrese de hacer coincidir el 0 (cero) con el puntero del soporte de la mesa.

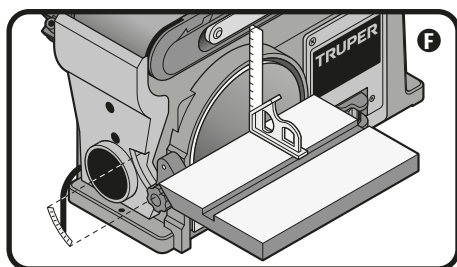

Cambio de banda de lija (G)

- Apague y desconecte la lijadora.
 - Levante la palanca de tensión (2) para aflojar los rodillos de la banda de lija y levante la cama de lijado a 45°.
 - Retire la banda de lija desgastada.
 - Coloque la banda de lija nueva haciendo pasar ambos rodillos por el interior de la banda.
 - Asegúrese de que la flecha de dirección esté apuntando hacia abajo, hacia el rodillo impulsor.
 - Centre la banda en la cama de lijado.
 - Mueva la palanca de tensión a la izquierda para que la banda quede apretada.
 - Apriete el seguro del ángulo de la cama de lijado (3).
 - Conecte y encienda un momento la lijadora para observar detenidamente el comportamiento de la banda.
- En caso de que la banda se mueva hacia afuera de la cama de lijado habrá que ajustarla.

- Si la banda se mueve hacia el disco, apague la lijadora y gire la perilla de alineación (4) 1/4 de vuelta en el sentido de las manecillas del reloj. Encienda la lijadora para verificar y repita la operación de ser necesario hasta que la banda se mueva en su lugar.
- Si la banda se aleja del disco, apague la lijadora y gire la perilla de alineación 1/4 de vuelta en el sentido contrario de las manecillas del reloj. Encienda la lijadora para verificar y repita la operación de ser necesario hasta que la banda se mueva en su lugar.

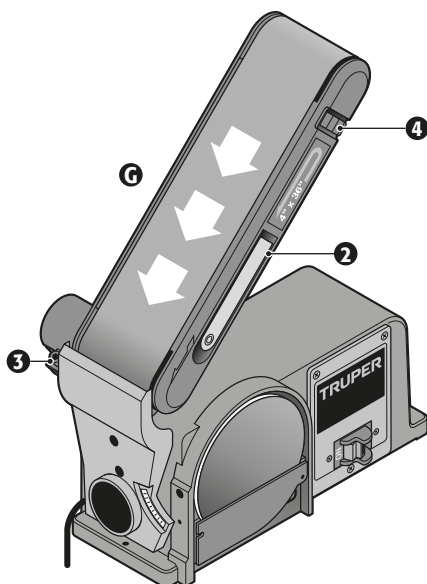

Encendido y apagado

• La lijadora tiene un interruptor con llave de seguridad para prevenir el uso no autorizado. Si va a dejar la máquina por un largo período de tiempo y existe la posibilidad de que la usen personas sin capacitación, especialmente niños, retire la llave de seguridad con el interruptor en la posición de apagado (**OFF**). Deje la llave en un lugar seguro, no la pierda o no podrá operar la lijadora de nuevo.

• Para encender la lijadora, inserte la llave de seguridad y levante el interruptor a la posición de encendido (**ON**).

• Para apagar la lijadora, baje el interruptor a la posición de apagado (**OFF**).

⚠ ADVERTENCIA • Asegúrese de que el interruptor está en la posición de apagado (**OFF**) antes de conectar la lijadora a la corriente eléctrica.

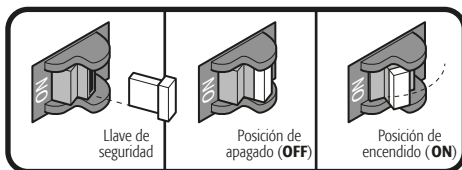

Procedimientos de lijado

Lijado de superficies

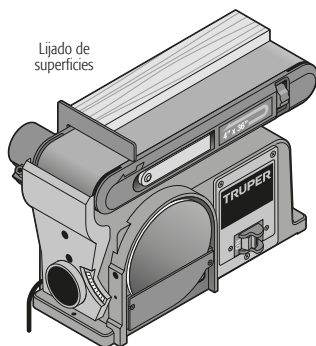

Lijado de cantos

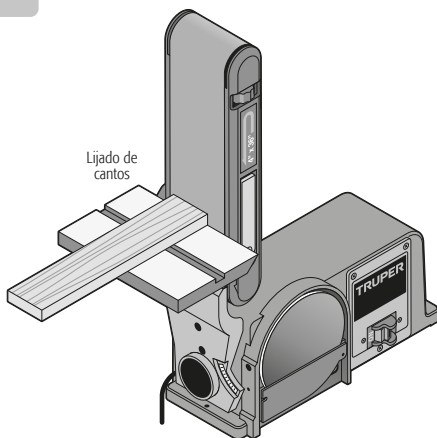

Lijado de bordes curvos

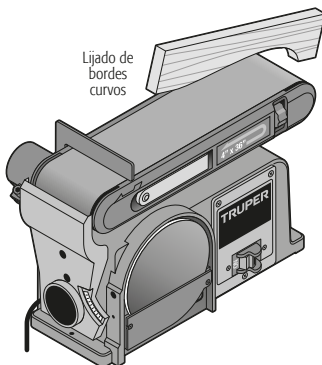
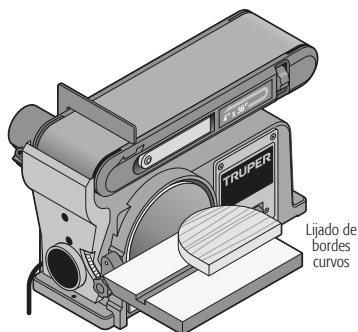

Limpieza y cuidados

Mantenga siempre libres y limpias las aberturas de ventilación de la cubierta del motor. Después de cada uso aplique aire comprimido. En caso de falla recurra únicamente a un Centro de Servicio Autorizado



Lubricación

- Lubrique los bujes después de cada 10 horas de uso con aceite grado 30.
- Mueva la palanca de tensión a la derecha, recorra la banda de lijado ligeramente a la derecha o a la izquierda del rodillo de giro libre para dejar expuesto el orificio de lubricación ovalado (5).
- Aplique dos o tres gotas de aceite en los orificios de lubricación de ambos lados del rodillo. Ajuste la alineación de la banda como se describe en la página 7 (Cambio de banda de lija).

Cambio de la banda impulsora

- Con un desarmador afloje el tornillo de la cubierta de la banda y retire la cubierta (6).
- Afloje los tres tornillos de la cubierta interna para acercar ambas poleas (7).
- Coloque la banda alrededor de las poleas.
- Apriete ligeramente los tres tornillos de la cubierta interna.
- Ajuste la tensión de la banda impulsora colocando un desarmador plano en el orificio de ajuste (8), empujando el desarmador para aplicar tensión a la banda impulsora.
- Apriete firmemente los tres tornillos de la cubierta interna.
- Sujete la banda impulsora con dos dedos en la parte exterior central y comprima. Debe ceder cerca de 1/4" (6.5 mm) para que la banda impulsora tenga la tensión correcta.

- ⚠ ATENCIÓN** • Una tensión excesiva en la banda impulsora puede forzar el motor y ocasionar daños. Si la banda impulsora está floja, puede fallar prematuramente.
- Vuelva a colocar la cubierta de la banda.

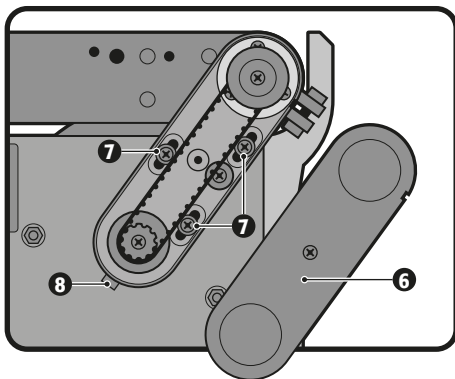
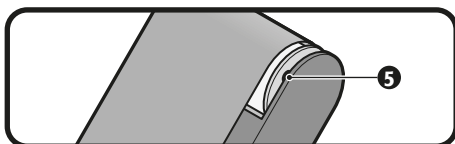

Solución de problemas

Problema

Causa

Solución

La máquina no funciona cuando se prende.

- No hay suministro de energía.
- El cable de alimentación está defectuoso, problema del motor o cableado.

- Revise el cable por alguna rotura.
- Acuda a un Centro de Servicio Autorizado para su reparación.

El motor funciona lentamente cuando se lija.

- La banda impulsora está demasiado apretada.
- Se esta aplicando demasiada presión sobre la pieza de trabajo.

- Afloje la banda impulsora.
- Aplique menos presión a la pieza de trabajo.

La banda de lija corre fuera de los rodillos.

- Banda desalineada.

- Alinee la banda (consulte la página 7 Cambio de banda de lija).

La madera se quema al lijarla.

- El disco o la banda de lija tienen residuos acumulados.

- Limpie o reemplace el disco o la banda de lija.

La lijadora hace un ruido excesivo.

- La banda impulsora está demasiado apretada.
- Los rodamientos necesitan lubricación.

- Afloje la banda impulsora.
- Lubrique los rodillos de la cama de lijado.

A series of horizontal dotted lines for writing notes, spanning the width of the page.

En caso de tener algún problema para contactar un Centro de Servicio Autorizado  **TRUPER** consulte nuestra página www.truper.com donde obtendrá un listado actualizado, o llame al: **800 690-6990** ó **800 0187-8737** donde le informarán cuál es el Centro de Servicio más cercano.

- AGUASCALIENTES** **DE TODO PARA LA CONSTRUCCIÓN**
GRAL. BARRAÇÁN #1201, COL. GREMIAL, C.P. 20030,
AGUASCALIENTES, AGS. TEL.: 449 994 0537
- BAJA CALIFORNIA** **SUCURSAL TIJUANA**
AV. LA ENCANTADA, LOTE #5, PARQUE INDUSTRIAL EL
FLORIDO II, C.P. 22244, TIJUANA, B.C.
TEL.: 664 969 5100
- BAJA CALIFORNIA SUR** **FIX FERRETERÍAS**
FELIPE ÁNGELES ESQ. RUIZ CORTÍNEZ S/N, COL. PUEBLO
NUEVO, C.P. 23670, CD. CONSTITUCIÓN, B.C.S.
TEL.: 613 132 1115
- CAMPECHE** **TORNILLERÍA Y FERRETERÍA AAA**
AV. ÁLVARO OBREGÓN #324, COL. ESPERANZA
C.P. 24080 CAMPECHE, CAMP. TEL.: 981 815 2808
- CHIAPAS** **FIX FERRETERÍAS**
AV. CENTRAL SUR #27, COL. CENTRO, C.P. 30700,
TAPACHULA, CHIS. TEL.: 962 118 4085
- CHIHUAHUA** **SUCURSAL CHIHUAHUA**
AV. SILVESTRE TERRAZAS #128-11, PARQUE INDUSTRIAL
BAFAR, CARRETERA MEXICO CUAUHTÉMOC, C.P. 31415,
CHIHUAHUA, CHIH. TEL. 614 434 0052
- CIUDAD DE MÉXICO** **FIX FERRETERÍAS**
EL MONSTRUO DE CORREGIDORA, CORREGIDORA # 22,
COL. CENTRO, C.P. 06060, CUAUHTÉMOC, CDMX.
TEL: 55 5522 5031 / 5522 4861
- COAHUILA** **SUCURSAL TORREÓN**
CALLE METAL MECÁNICA #280, PARQUE INDUSTRIAL
ORIENTE, C.P. 27278, TORREÓN, COAH.
TEL.: 871 209 68 23
- COLIMA** **BOMBAS Y MOTORES BYMTESA DE MANZANILLO**
BLVD. MIGUEL DE LA MADRID #190, COL. 16 DE
SEPTIEMBRE, C.P. 28239, MANZANILLO, COL.
TEL.: 314 352 1986 / 352 8013
- DURANGO** **TORNILLOS ÁGUILA, S.A. DE C.V.**
MAZURIO #200, COL. LUIS ECHEVERRÍA, DURANGO,
DGO.TEL.: 618 817 1946 / 618 818 2844
- ESTADO DE MÉXICO** **SUCURSAL CENTRO JILOTEPEC**
AV. PARQUE INDUSTRIAL #1-A, C.P. 54240, JILOTEPEC,
EDO. DE MÉX. TEL: 761 782 9101 EXT. 5728 Y 5102
- GUANAJUATO** **CÍA. FERRETERA NUEVO MUNDO S.A. DE C.V.**
AV. MEXICO - JAPÓN #225, CD. INDUSTRIAL, C.P. 38010,
CELAYA, GTO. TEL.: 461 617 7578 / 79 / 80 / 88
- GUERRERO** **CENTRO DE SERVICIO ECLIPSE**
CALLE PRINCIPAL MZ1 LT. 1, COL. SANTA FE, C.P. 39010,
CHILPANCIÑO, GRO. TEL.: 747 478 5793
- HIDALGO** **FERREPRECIOS S.A. DE C.V.**
LIBERTAD ORIENTE #304 LOCAL 30, INTERIOR DE PASAJE
ROBLED0, COL. CENTRO, C.P. 43600, TULANCINGO,
HGO. TEL.: 775 753 6615 / 775 753 6616
- JALISCO** **SUCURSAL GUADALAJARA**
AV. ADOLFO B. HORN # 6800, COL: SANTA CRUZ DEL
VALLE, C.P.: 45655, TLAJOMULCO DE ZUÑIGA, JAL.
TEL.: 353 3606 5285 AL 90
- MICHOACÁN** **FIX FERRETERÍAS**
AV. PASEO DE LA REPÚBLICA #3140-A, COL.
EX-HACIENDA DE LA HUERTA, C.P. 58050, MORELIA,
MICH. TEL.: 443 334 6858
- MORELOS** **FIX FERRETERÍAS**
CAPITÁN ANZÚRES #95, ESQ. JOSÉ PERDIZ, COL.
CENTRO, C.P. 62740, CUAUTLA, MOR.
TEL.: 735 352 8951
- NAYARIT** **HERRAMIENTAS DE TEPEC**
MAZATLÁN #117, COL. CENTRO, C.P. 63000, TEPEC, NAY.
TEL.: 311 258 0540
- NUEVO LEÓN** **SUCURSAL MONTERREY**
CARRETERA LAREDO #300, 1B MONTERREY PARKS,
COLONIA PUERTA DE ANAHUAC, C.P. 66052, ESCOBEDO,
NUEVO LEÓN, TEL.: 81 8352 8791 / 81 8352 8790
- OAXACA** **FIX FERRETERÍAS**
AV. 20 DE NOVIEMBRE #910, COL. CENTRO, C.P. 68300,
TUXTEPEC, OAX. TEL.: 287 106 3092
- PUEBLA** **SUCURSAL PUEBLA**
AV. PERIFÉRICO #2-A, SAN LORENZO ALMECATLA,
C.P. 72710, CUAUTLACINGO, PUE.
TEL.: 222 282 8282 / 84 / 85 / 86
- QUERÉTARO** **ARU HERRAMIENTAS S.A DE C.V.**
AV. PUERTO DE VERACRUZ #110, COL. RANCHO DE
ENMEDIO, C.P. 76842, SAN JUAN DEL RÍO, QRO.
TEL.: 427 268 4544
- QUINTANA ROO** **FIX FERRETERÍAS**
CARRETERA FEDERAL MZ. 46 LT. 3 LOCAL 2, COL EJIDAL,
C.P. 77710 PLAYA DEL CARMEN, Q.R.
TEL.: 984 267 3140
- SAN LUIS POTOSÍ** **FIX FERRETERÍAS**
AV. UNIVERSIDAD #1850, COL. EL PASEO, C.P. 78320,
SAN LUIS POTOSÍ, S.L.P. TEL.: 444 822 4341
- SINALOA** **SUCURSAL CULIACÁN**
AV. JESÚS KUMATE SUR #4301, COL. HACIENDA DE LA
MORA, C.P. 80143, CULIACÁN, SIN.
TEL.: 667 173 9139 / 173 8400
- SONORA** **FIX FERRETERÍAS**
CALLE 5 DE FEBRERO #517, SUR LT. 25 MZ. 10, COL.
CENTRO, C.P. 85000, CD. OBREGÓN, SON.
TEL.: 644 413 2392
- TABASCO** **SUCURSAL VILLAHERMOSA**
CALLE HELIO LOTES 1, 2 Y 3 MZ. #1, COL. INDUSTRIAL,
2A ETAPA, C.P. 86010, VILLAHERMOSA, TAB.
TEL.: 993 353 7244
- TAMAULIPAS** **VM ORINGS Y REFACCIONES**
CALLE ROSITA #527 ENTRE 20 DE NOVIEMBRE Y GRAL.
RODRÍGUEZ, FRACC. REYNOSA, C.P. 88780, REYNOSA,
TAMS. TEL.: 899 926 7552
- TLAXCALA** **SERVICIOS Y HERRAMIENTAS INDUSTRIALES**
PABLO SIDAR #152, COL. BARRIO DE SAN BARTOLOMÉ,
C.P. 90970, SAN PABLO DEL MONTE, TLAX.
TEL.: 222 271 7502
- VERACRUZ** **LA CASA DISTRIBUIDORA TRUPER**
BLVD. PRIMAVERA ESQ. HORTENSIA S/N, COL.
PRIMAVERA C.P. 93308, POZA RICA, VER.
TEL.: 782 823 8100 / 826 8484
- YUCATÁN** **SUCURSAL MÉRIDA**
CALLE 33 #600 Y 602, LOCALIDAD ITZINCAB Y MULSAV,
MPIO. UMIÁN, C.P. 97390, MÉRIDA, YUC.
TEL.: 999 912 2451

Código	Modelo	Marca
12110	PUL-4X6T	 TRUPER®

Este producto está garantizado por 1 año. Para hacer válida la garantía o adquirir piezas y componentes deberá presentar el producto en Corregidora 22, Col. Centro, Alc. Cuauhtémoc, CDMX C.P. 06060 o en el establecimiento donde lo compró, o en algún Centro de Servicio Truper® de los enlistados en el anexo de la póliza de garantía y/o en www.truper.com . Los gastos de transportación que resulten para su cumplimiento serán cubiertos por  **TRUPER®**

Para dudas o comentarios, llame al **800-690-6990**. Hecho en China. Importado por Truper S.A. de C.V. Parque Industrial 1, Jilotepec, Edo. de Méx. C.P. 54240

Sello del establecimiento comercial. Fecha de entrega:



1 AÑO