

Manual
Hedge trimmer

26 cc
Motor

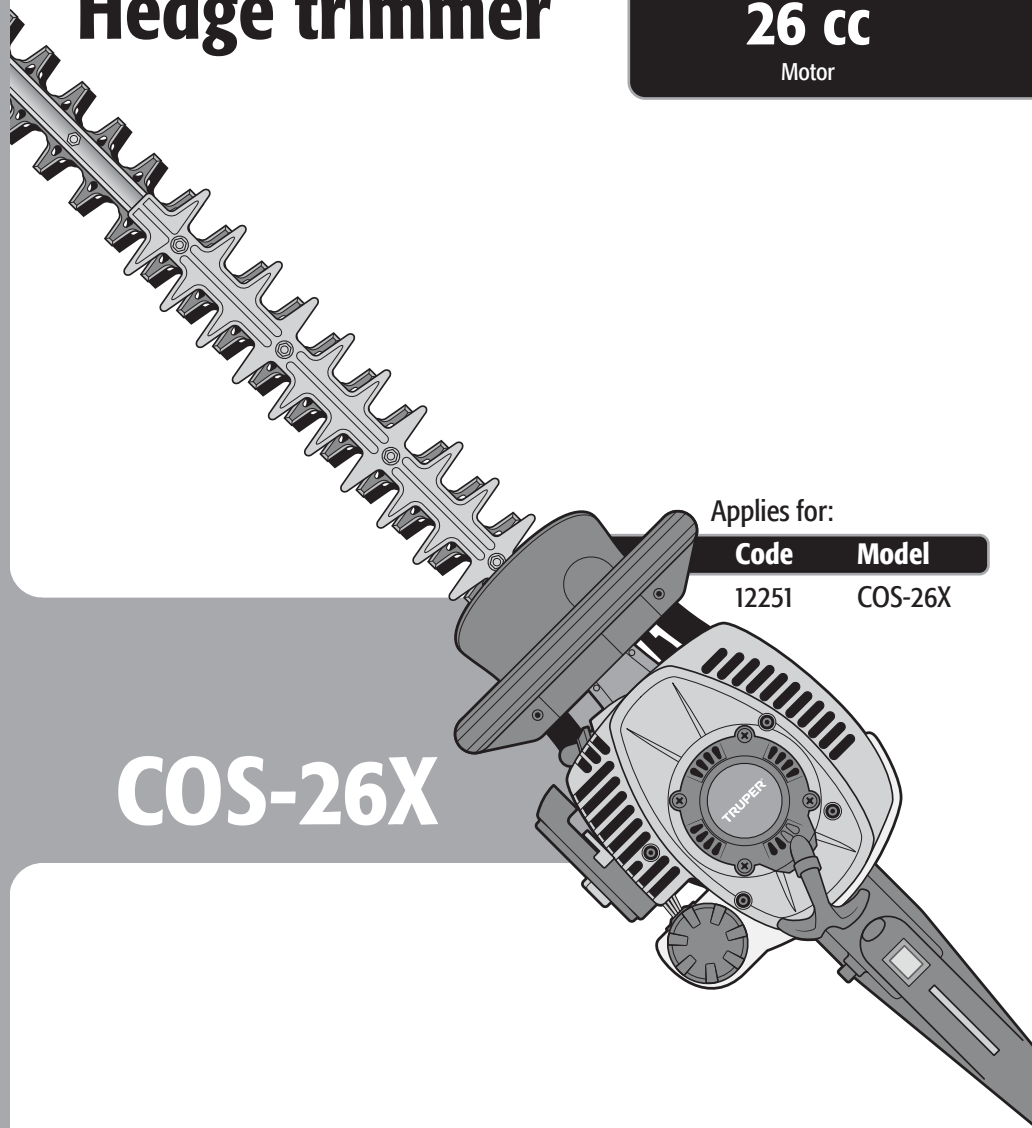

Applies for:

Code	Model
12251	COS-26X

COS-26X

 **CAUTION**



Read this manual thoroughly
before using the tool.



Technical data	3
Fuel specifications	3
 General motor tools safety warnings	4
 Safety warnings for hedge trimmers	5
Parts	6
Assembly recommendations	6
Fuel supply	7
Start Up	7
Operation	8
Maintenance	9
Troubleshooting	10
Authorized service centers	11
Warranty policy	12

WARNING

To gain the best performance of the tool, prolong the duty life, make the Warranty valid if necessary, and to avoid hazards of fatal injuries please read and understand this Manual before using the tool.

Keep this manual for future references.

The illustrations in this manual are for reference only. They might be different from the real tool.

Use and care recommendations

-  Use gasoline mixed with **2-STROKE** motor **OIL**.
A wrong mix may cause the hedge trimmer to throw a rod, causing expensive repairs!

4 oil capfuls + 1 liter of Gasoline = 50:1 Mix

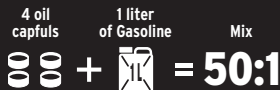

-  Do not use a fuel **MIX** that has been stored longer than 15 days.

-  **ALWAYS** operate your hedge trimmer at **MAXIMUM POWER** with the trigger **FULLY** tightened

-  Perform periodic **MAINTENANCE** to your machine (page 9).

-  No part of the carburetor should be handled by the user

COS-26X

Code •	12251
Description •	Hedge trimmer
Net weight •	12 lb
Motor •	26 cc
Speed •	9 600 RPM
Fuel tank •	23.6 oz
Type of blade •	Double
Blade length •	25.5"
Sound level •	87 dB
Duty cycle •	20 minutes rest per each fuel tank consumed. Maximum 6 daily hours.

Fuel specifications

- The tool has an air-cooled 2-cycle motor using unleaded gasoline and high quality synthetic oil with fuel stabilizer specific for air-cooled 2-cycle motor.
- The motor is certified to run with unleaded gasoline with a minimum octane index of 87 (R+M) or higher.
- Gasoline and oil mix for motorcycles sold in service stations shall not be used.
- Engine oil for automotive or two-cycle oil outboard motors SHALL NOT be used.
- To prevent possible damage to the motor fuel lines and other parts in the motor use only gasoline with no ethanol or alcohol (types of alcohol).
- Mix ratio is 50 parts gasoline and 1 part oil (50:1 ratio). Mix in an approved gasoline container. Mix thoroughly before filling up the motor.

⚠ CAUTION Do not mix gasoline and oil directly into the motor fuel tank.

⚠ CAUTION Do not use fuel mix stored longer than 15 days. Mix only small quantities.

⚠ WARNING Do not smoke near the fuel or the filling up area where the fuel-oil mix is prepared or the tool is being operated.

⚠ WARNING Trying to start the tool without adding oil to the fuel mix causes motor failure.



Using the ACES-5 or ACES-20  **TRUPER®** OILS ** cap as measure, mix 4 capfuls oil per each liter gasoline.

⚠ A wrong mix may cause the motor to throw a rod causing expensive repairs! ⚠



1 liter
Gasoline

+



4 capfuls oil

=



ratio
50:1
Mix

To extend the working life of the motor use  **TRUPER®** two-cycle synthetic motor oil.

* 1 gallon = 3.78 liters

** Not included

⚠ CAUTION When using the included bottle, the mix should be done taking as a reference the side indicated as 50:1

General motor tools safety warnings



Keep your work area clean, tidy and well lit.

CAUTION Cluttered and dark areas may cause accidents.



Never use the tool in explosive areas or in the presence of flammable liquids.

DANGER Before starting the motor keep the tool at least 30ft away from the fill up area.



Keep children and passersby at a safe distance while operating the tool.

WARNING Distractions could cause losing control and cause accidents.



Avoid contact with power lines and circuits.

DANGER Find and avoid power lines and circuits, especially hidden wiring as well as any grounded object.



Stay alert, use care and common sense.

CAUTION Familiarity with the tool operation could lead to distractions. It could cause accidents.

Refrain from using the hedge trimmer if tired or under the influence of drugs, alcohol or medication.

DANGER Being momentarily distracted while using the trimmer could cause severe personal injury.

Operate the hedge trimmer with guards and protection devices in place and in good working condition.

WARNING Failure to comply with this warning is a hazard of severe personal injury.

Do not force the hedge trimmer.

CAUTION Working within the tool's working design assures a better and safer job.



Keep the hedge trimmer in a safe place and out of the reach of children.

WARNING Motor powered tools are dangerous to inexperienced people.



Wear proper clothes.

WARNING Loose clothes, jewelry or long hair could get caught in the mobile parts.



Keep hands away from rotating and/or mobile parts.

WARNING Failure to comply with this warning is a hazard of severe personal injury.



Do not operate the hedge trimmer in enclosed areas.

DANGER Avoid breathing accumulated carbon monoxide, a potentially deadly odorless toxic gas.



Wear adequate protective safety accessories.

CAUTION Wear eye protection, dust mask, non-skid safety shoes, helmet and ear plugs. These safety gears reduce the risk of injury.



Turn off the hedge trimmer before adjusting, changing accessories or storing.

WARNING Double check the hedge trimmer switch is in the off position.

Refrain from operating the hedge trimmer if the switch is not working or is not properly assembled.

WARNING Failure to comply with this warning is a hazard of personal injury. Immediately send it to a **TRUPER** Authorized Service Center.

Do not overreach.

CAUTION Good balance and support lead to better controlling the tool in unexpected situations.

Avoid the tool to unintentionally start.

WARNING Double-check the hedge trimmer motor is off before maintenance or putting it away.



Remove brackets before turning on the hedge trimmer.

DANGER Additional tools or vices installed in a rotating part could cause severe personal injury.

Service the hedge trimmer and double-check it is in good working conditions before operating.

CAUTION Carefully check mobile parts, alignment and assembly. Do it periodically. Look for any damaged element or part not working properly. Repair immediately in a **TRUPER** Authorized Service Center.



Accessories.

CAUTION Use only accessories or spare parts indicated in this Manual or certified by **TRUPER**.

Never leave a running hedge trimmer unattended.

DANGER Turn off and disconnect the hedge trimmer after using. Set it in a safe position to avoid severe injury.

Never smoke in the proximity of fuel.

DANGER Do not smoke in the proximity of the fuelling area or when using the hedge trimmer.



Safety warnings for hedge trimmers



• Safety is a combination of common sense, being on the alert and knowing how the tool operates.

⚠ CAUTION • Read carefully the Manual before using the tool for the first time. Pay attention to safety rules, alert symbols and danger, warning and attention notes throughout the Manual and labels attached to the tool.

⚠ WARNING • The tool is designed exclusively to trim hedges. Refrain from cutting other types of materials.

Fuel handling

• Refrain from smoking in the vicinity of fuel; gasoline supply area; or in the oil mix preparation site or when using the tool. 

• To reduce the risk of fire handle fuel with care. It is extremely flammable. 

• Avoid gasoline or oil making contact with your skin.

• To avoid gasoline and oil splatters into your eyes, wear protective gear. In the event of an accident, immediately rinse with clear water. If irritation persists, visit your doctor.

• Mix and store fuel in an approved container.

⚠ WARNING • Mix fuel in open air away from sparks or flames.

• Before filling up the tool turn off the motor. Set the tool on clear ground and wait for the motor to cool off.

⚠ CAUTION • Clean off the tool any spilled fuel before using.

⚠ CAUTION • Look for fuel leaks and correct before using the tool. Fire and burns hazard.



• Keep the tool 30 ft. away from the fill up area before starting the motor.

• Under no circumstance burn spilled fuel.

• By no means use any other type of fuel different to the specified in this manual for this tool.

Before using the tool

⚠ DANGER • Never use the tool when tired, ill or under the effects or drugs, alcohol or medication.

• Wear adequate clothing to use the tool: tight clothes, heavy-duty slacks, non-skid safety boots, protective work gloves and safety lenses with side protection under ANSI Z87.1. Standard.   

⚠ WARNING • Remove any accessory or loose clothing that could get tangled into the moving blade teeth. Hold up long hair at shoulder length.

• Double check the tool is in perfect working conditions. Do not turn on if not properly adjusted and working safely. See the fuel tank has no leaks or loose screws.

• Verify the blade stops moving when releasing the throttle trigger. Otherwise, turn off the tool and see a  **TRUPER** Authorized Service Center to repair.

• Double check the tool is clean, dry and free of oil or fuel.

• Verify the work area is open and well ventilated.

• Check the work area. Remove any stone, broken glass, nails, wire or string. They could shoot out or get tangled in the tool.

• Under extreme temperatures, see there is no ice or condensation in the tool.

• Make sure visibility and lighting are suitable to clearly see. Otherwise, do not use the tool.

When using the tool

• Before starting the motor see that the blade is not making contact with any object.

⚠ WARNING • Keep firm foothold into the ground. Both hands should fasten the tool by the handles. Never use the tool single-handed; otherwise the user or passersby might get injured.

• When the motor is running, keep your body away from the blades.

• Keep your body away from the muffler. Severe burns may happen.

• Keep the tool away from flammable materials.

• Do not use the tool to cut dead brush, branches or fabric.

• Never try to adjust the tool while the motor is running.

• Stay alert to the surrounding risks. The tool's noise could stop you from noticing.

After using the tool

⚠ CAUTION • Always carry the tool being turned off, the muffler away from your body, the blade facing back and with the sheath on. To transport in a vehicle drain the fuel tank.

⚠ WARNING • Turn off the motor before idling. DO NOT leave the working motor unattended. Allow cooling off before storing.

⚠ CAUTION • Only highly trained personnel should service and repair the tool.

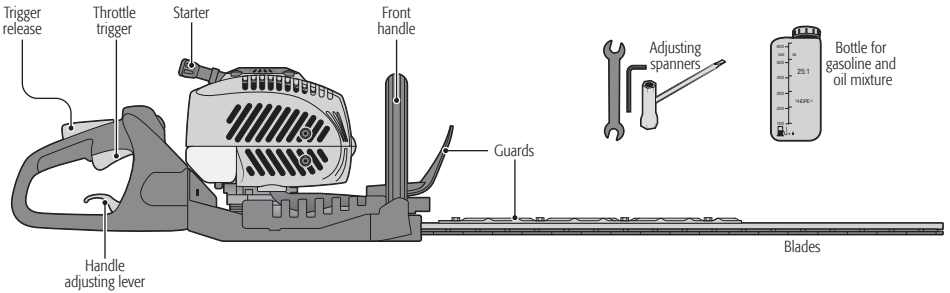
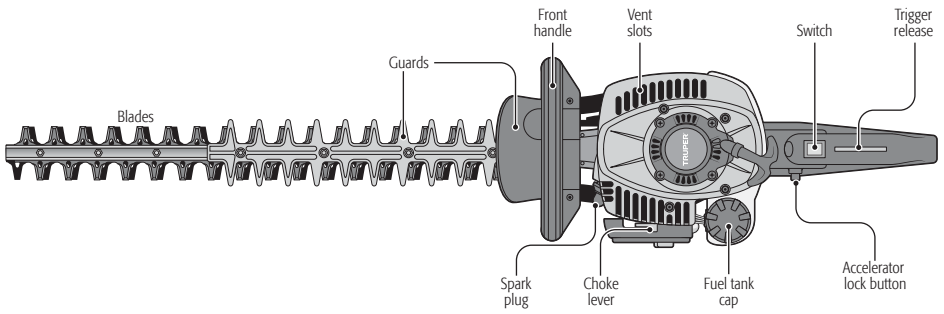
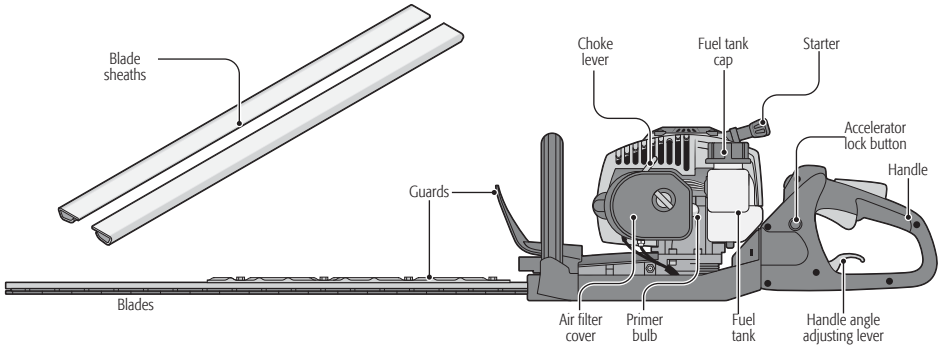

Motor fuel supply

- Follow the Safety Standards for fuel handling (page 5).
- Set the tool onto the ground.
- Clean the surface around the fuel tank cap to avoid contamination.
- Slowly loosen the fuel tank cap.
- To avoid any spills carefully pour the fuel mix into de tank. **⚠ CAUTION** Follow the fuel specifications (page 3).
- Double-check and clean the joints before setting back the fuel tank cap.
- Immediately set the fuel tank cap and tighten by hand.
- Clean up any spilled fuel.

⚠ CAUTION Smoke emissions in a new motor is a normal occurrence during and after it is used for the first time.

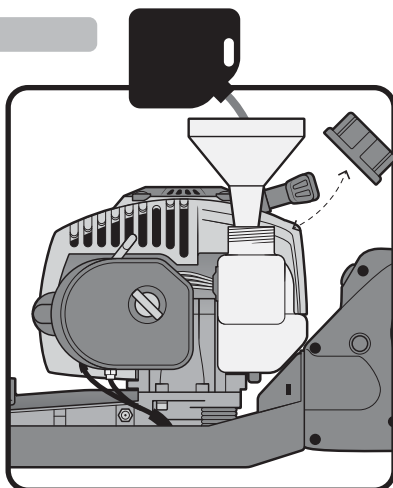

Start Up

Starting a cold motor

- Set the tool on leveled ground. Verify the blade is not making contact with any obstacle.
- Firmly hold the front handle with your left hand and put your right foot onto the rear handle base (A).
- Set the switch in the ON position (B).
- Press and release the primer bulb 10 times (C).
- Move the choke lever to the "Z" position (1).
- Press the trigger release and the throttle trigger, push the accelerator lock button, and release the throttle trigger.
- Pull the starter (D) to start the motor. Once the motor starts do not let go the starter. To prevent damaging the starter set it carefully back to its initial position.
- When the motor is running set the choker lever into the "—" position (2).
- Let it work in that position for 15 to 30 seconds, then press and release the throttle trigger to run it at idle speed.
- The tool is now ready to operate. Hold it with both hands in the handles and lift to start the job.

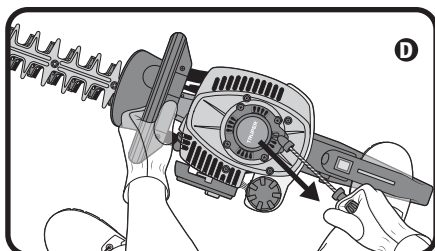
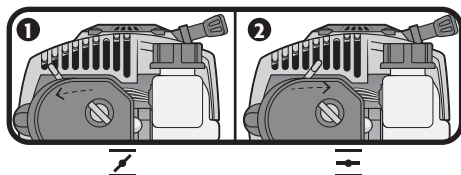
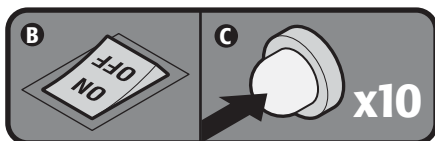
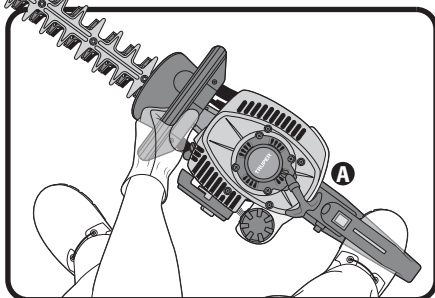

Starting a warm motor

- Set the tool on leveled ground and verify the blade is not making contact with any obstacle.
- Firmly hold the front handle with your left hand and put your right foot onto the rear handle base.
- Set the switch in the ON position (A).
- Press and release the primer bulb 10 times (B).
- Move the choke lever to the "III" position (C).
- Pull the starter lever until the motor starts (D).

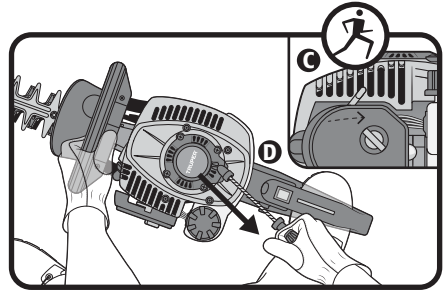
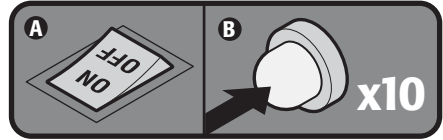

To stop the motor

- Press and hold the switch in the OFF (E) position until the motor stops.

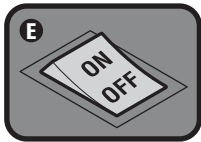

Operation

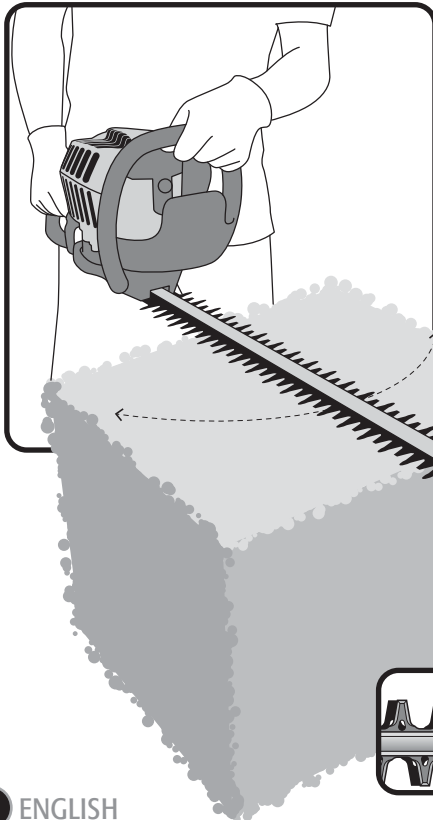

- Double check you are firmly holding the tool and your body weight is well distributed on both feet.
- Keep the cutting system below your waist level.
- Keep away finger and other body parts away from the cutting blade.

⚠ WARNING • Always keep both hands in the tool handles. Never hold shrubs with one hand while you operate the tool with your other hand. Otherwise you could get severely injured.

- With the tool running set the blade aligned but not touching the shrub surface.
- Press the trigger until the blade reaches its highest speed.
- Start to cut moving from one side to the other, rotating your waist and keeping the tool in a horizontal position.

- Cut gradually to avoid overloading the tool.
- To make vertical cuts move your hand through the front handle while the blade is vertical. Keep the hand on the front handle in keeping the same height while moving the rear handle up and down to make the blade run with up and down movements.

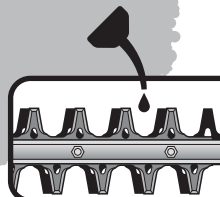

- Always keep the blade well lubricated.
- ⚠ WARNING** Do not apply lubricant to the blade when the motor is ON.

- Before inspecting, cleaning or servicing the tool, turn off the motor. Wait until all moving parts stop. Disconnect the spark plug cable and separate it from the spark plug. Otherwise you could get severely injured and/or the tool gets damaged.

Cleaning the air filter

- Adjust the choke lever into the "Z".
- Remove the air filter cover, by loosening and removing the knob that locks it to the base.
- Remove the air filter cover. Using compressed air or brush remove dust and sawdust accumulated in the air filter uncovered area.
- Remove the air filter.
- Depending upon usage give the filter a superficial cleansing. Tap the air filter against a flat and smooth surface. Remove most particles, sawdust and dust.
- Also, you can use compressed air. Blow away dirt on both sides.
- For a thorough cleansing, wash the air filter with lukewarm soapy water. Rinse and let it dry before setting it back in the tool.
- If using compressed air to dry the filter, blow on both sides.
- Set back the air filter. Double check it fits perfectly in its place.

Thorough cleansing

- Using a brush or compressed air clean and clear the vent slots in the starter unit as needed.
- Periodically clean and blow the motor cylinder blades and the fan blades. Remove all particles. Otherwise, the motor overheats and gets damaged.
- According to the type of fuel and oil used, or the particular working conditions, the exhaust outlet and muffler could get obstructed with carbon deposits. If you notice power loss, said deposits need to be removed. Take the tool to a  **TRUPER**[®] Authorized Service Center to fix the problem.

Idle adjust

- If the motor starts, works and throttles but is not running idle, turn the idle screw to the right.
- If the blade is moving when the motor is running idle, turn the idle screw to the left. It reduces the speed and the blade stops moving.
- If the blade still moves when the motor is running idle after adjusting the screw, turn off the tool and stop using. Take it to a  **TRUPER**[®] Authorized Center to adjust.

-  **DANGER** • Using the tool with the blade running idle could cause severe personal injuries.

Spark plug replacement



- The motor runs with a L9T spark plug with a 0.025" electrode gap. Replace yearly with a similar spark plug.
- Using the included spanner loosen to the left side the worn spark plug. Remove it.
- Insert the new spark plug and tighten to the right side with your hand.
-  **CAUTION** • Use care not to damage the spark plug thread. Otherwise the motor could get severely damaged.
- Tighten it half turn more with the included wrench.

Lubricate gearbox

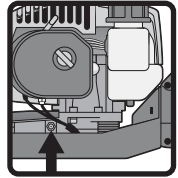
In the lower part of the motor, there is the gearbox, which must be lubricated every 50 hours of use. To add grease place the grease fitting in the nipple and pumped 2 times.



Exhaust and Muffler Cleansing

- According upon type of fuel, the amount of oil used and/or working conditions, the tool exhaust and muffler could get clogged with carbon deposits. If noticing power loss, the deposits should be removed to increase performance. Go to a  **TRUPER**[®] authorized Service Center.
- The muffler is built with spark arrester inside. After long working periods the screen gets dirty and the muffler should be replaced. Take it to replace in  **TRUPER**[®] Authorized Service Center.

Tool storage

When storing the tool for one month or longer consider the following:





- Drain all the fuel from the fuel tank into an approved gasoline container. The remaining fuel mix should be reused in another two-cycle motor using a 50:1 ratio.
- Run the motor until all remaining fuel burns and it stops. Eliminate any fuel residues and avoid damaging gum build-up in the fuel system.
- Clean the tool thoroughly.
- Store the unit in a well-ventilated area. Keep it away from corrosive agents such as gardening chemicals, de-icing salts. Keep it away from children.
- Comply with all the government regulations dealing with safety and handling of fuel.

Periodic Maintenance	After each use	Every 25 h	Every 50 h	Every 150 h	Every 250 h
General Cleaning	✓				
Air filter cleaning					
Lubricate gearbox					
Carburetor cleaning *					
Spark plug inspection and adjustment *					
Fuel tank cleaning **					
Fuel filter change **					
Fuel hose replacement **					
Exhaust and muffler cleansing **					

* Trained user or  **TRUPER** Authorized Service Center.

**  **TRUPER** Authorized Service Center.

Troubleshooting

Problem	Cause	Solution
The motor does not start.	<ul style="list-style-type: none"> • There is no spark. • There is no fuel. • The motor is flooded. • It's more difficult to pull the starter than when the machine was new. 	<ul style="list-style-type: none"> • Double-check the spark. Remove the motor cover. Remove the spark plug from the cylinder. Connect the spark plug cable and place it onto the motor cylinder with the metallic part touching the motor. Pull the starter and watch the spark in the spark plug electrode. If there is no spark, try again using a new spark plug. • Press the primer bulb until the fuel is visible in the bulb. If fuel is not visible, it means the fuel supply primary system is blocked. Contact a  TRUPER Authorized Service Center. If the primer bulb gets filled with fuel, it means the motor is flooded. • With the switch off, remove the spark plug. Set the choke lever into the "☰" position and pull the choke handle 15 to 20 times to eliminate excessive fuel in the motor. Clean the spark plug and reinstall. Follow the normal start process (see page 7). If the motor is not starting, set the choke lever into the "☷" position and repeat the starting process. If after these procedures, the motor is still not starting, repeat the procedure using a new spark plug. • Take the tool to a  TRUPER Authorized Service Center.
The motor starts but has no throttle.	<ul style="list-style-type: none"> • The motor requires a couple of minutes warming up. 	<ul style="list-style-type: none"> • Allow the motor to warm up completely. If after 3 minutes it does not accelerate go to your  TRUPER Authorized Service Center.
The motor starts but it only runs at high speed with half a choke.	<ul style="list-style-type: none"> • The carburetor needs adjusting. 	<ul style="list-style-type: none"> • Take the tool to a  TRUPER Authorized Service Center.
The motor does not reach its full speed and has too much smoke emission.	<ul style="list-style-type: none"> • Double-check the oil/fuel mix. • The air filter is dirty. • The spark deflector screen is dirty. 	<ul style="list-style-type: none"> • Use fresh fuel and the right oil mix for two-cycle motor. • Clean the air filter. See page 9. • Take the tool to a  TRUPER Authorized Service Center.
The motor starts, works and accelerates but is not work idle.	<ul style="list-style-type: none"> • The idle screw in the carburetor needs adjusting. 	<ul style="list-style-type: none"> • Turn the idle screw clockwise to increase speed. See page 9.

In the event of any problem contacting a Truper Authorized Service Center, please see our webpage www.truper.com to get an updated list, or call our toll-free numbers **800 690-6990** or **800 018-7873** to get information about the nearest Service Center.

AGUASCALIENTES **DE TODO PARA LA CONSTRUCCIÓN**
GRAL. BARRAGÁN #1201, COL. GREMIAL, C.P. 20030,
AGUASCALIENTES, AGS. TEL.: 449 994 0537

BAJA CALIFORNIA **SUCURSAL TIJUANA**
AV. LA ENCANTADA, LOTE #5, PARQUE INDUSTRIAL EL
FLORIDO II, C.P. 22244, TIJUANA, B.C.
TEL.: 664 969 5100

BAJA CALIFORNIA SUR **FIX FERRETERÍAS**
FELIPE ANGELES ESQ. RUIZ CORTINEZ S/N, COL. PUEBLO
NUEVO, C.P. 23670, CD. CONSTITUCIÓN, B.C.S.
TEL.: 615 132 1115

CAMPECHE **TORNILLERÍA Y FERRETERÍA AAA**
AV. ÁLVARO OBREGÓN #324, COL. ESPERANZA
C.P. 24080 CAMPECHE, CAMP. TEL.: 981 815 2808

CHIAPAS **FIX FERRETERÍAS**
AV. CENTRAL SUR #27, COL. CENTRO, C.P. 30700,
TAPACHULA, CHIS. TEL.: 962 118 4083

CHIHUAHUA **SUCURSAL CHIHUAHUA**
AV. SILVESTRE TERRAZAS #128-11, PARQUE INDUSTRIAL
BAFAR, CARRETERA MÉXICO CUAUHTÉMOC, C.P. 31415,
CHIHUAHUA, CHIH. TEL. 614 434 0052

MEXICO CITY **FIX FERRETERÍAS**
EL MONSTRUO DE CORREGIDORA, CORREGIDORA # 22,
COL. CENTRO, C.P. 06060, CUAUHTÉMOC, CDMX.
TEL.: 55 5522 5051 / 5522 4861

COAHUILA **SUCURSAL TORREÓN**
CALLE METAL MECÁNICA #280, PARQUE INDUSTRIAL
ORIENTE, C.P. 27278, TORREÓN, COAH.
TEL.: 871 209 68 23

COLIMA **BOMBAS Y MOTORES BYMTESSA DE MANZANILLO**
BLVD. MIGUEL DE LA MADRID #190, COL. 16 DE
SEPTIEMBRE, C.P. 28239, MANZANILLO, COL.
TEL.: 314 332 1986 / 332 8013

DURANGO **TORNILLOS ÁGUILA, S.A. DE C.V.**
MAZURIÑO #200, COL. LUIS ECHEVERRÍA, DURANGO,
DGO. TEL.: 618 817 1946 / 618 818 2844

ESTADO DE MÉXICO **SUCURSAL CENTRO JILOTEPEC**
PARQUE INDUSTRIAL # 1, COL. PARQUE INDUSTRIAL
JILOTEPEC, JILOTEPEC, EDO. DE MÉX. C.P. 54257
TEL.: 761 782 9101 EXT. 5728 Y 5102

GUANAJUATO **CÍA. FERRETERA NUEVO MUNDO S.A. DE C.V.**
AV. MÉXICO - JAPÓN #225, CD. INDUSTRIAL, C.P. 38010,
CELAYA, GTO. TEL.: 461 617 7578 / 79 / 80 / 88

GUERRERO **CENTRO DE SERVICIO ECLIPSE**
CALLE PRINCIPAL MZ.1 LT. 1, COL. SANTA FE, C.P. 39010,
CHILPANCIÑO, GRO. TEL.: 747 478 5793

HIDALGO **FERREPRECIOS S.A. DE C.V.**
LIBERTAD ORIENTE #304 LOCAL 30, INTERIOR DE PASAJE
ROBLEDO, COL. CENTRO, C.P. 43600, TULANCINGO,
HGO. TEL.: 775 753 6615 / 775 753 6616

JALISCO **SUCURSAL GUADALAJARA**
AV. ADOLFO B. HORN # 6800, COL: SANTA CRUZ DEL
VALLE, C.P.: 45635, TLAJOMULCO DE ZUÑIGA, JAL.
TEL.: 33 3606 5285 AL 90

MICHOACÁN **FIX FERRETERÍAS**
AV. PASEO DE LA REPÚBLICA #3140-A, COL.
EX-HACIENDA DE LA HUERTA, C.P. 58050, MORELIA,
MICH. TEL.: 443 334 6858

MORELOS **FIX FERRETERÍAS**
CAPITÁN ANZURES #95, ESQ. JOSÉ PERDIZ, COL.
CENTRO, C.P. 62740, CUAUTLA, MOR.
TEL.: 735 552 8931

NAYARIT **HERRAMIENTAS DE TEPIC**
MAZATLAN #117, COL. CENTRO, C.P. 63000, TEPIC, NAY.
TEL.: 311 258 0540

NUEVO LEÓN **SUCURSAL MONTERREY**
CARRETERA LAREDO #300, 1B MONTERREY PARKS,
COLONIA PUERTA DE ANÁHUAC, C.P. 66052, ESCOBEDO,
NUEVO LEÓN, TEL.: 81 8352 8791 / 81 8352 8790

OAXACA **FIX FERRETERÍAS**
AV. 20 DE NOVIEMBRE #910, COL. CENTRO, C.P. 68300,
TUXTEPEC, OAX. TEL.: 287 106 3092

PUEBLA **SUCURSAL PUEBLA**
AV. PERIFÉRICO #2-A, SAN LORENZO ALMECATA,
C.P. 72710, CUAUHTLACINGO, PUE.
TEL.: 222 282 8282 / 84 / 85 / 86

QUERÉTARO **ARU HERRAMIENTAS S.A. DE C.V.**
AV. PUERTO DE VERACRUZ #110, COL. RANCHO DE
ENMEDIO, C.P. 76842, SAN JUAN DEL RIO, QRO.
TEL.: 427 268 4544

QUINTANA ROO **FIX FERRETERÍAS**
CARRETERA FEDERAL MZ. 46 LT. 3 LOCAL 2, COL. EJIDAL,
C.P. 77710 PLAYA DEL CARMEN, Q.R.
TEL.: 984 267 3140

SAN LUIS POTOSÍ **FIX FERRETERÍAS**
AV. UNIVERSIDAD #1850, COL. EL PASEO, C.P. 78320,
SAN LUIS POTOSÍ, S.L.P. TEL.: 444 822 4341

SINALOA **SUCURSAL CULIACÁN**
AV. JESÚS KUMATE SUR #4301, COL. HACIENDA DE LA
MORA, C.P. 80143, CULIACÁN, SIN.
TEL.: 667 173 9139 / 173 8400

SONORA **FIX FERRETERÍAS**
CALLE 5 DE FEBRERO #517, SUR LT. 25 MZ. 10, COL.
CENTRO, C.P. 85000, CD. OBREGÓN, SON.
TEL.: 644 413 2392

TABASCO **SUCURSAL VILLAHERMOSA**
CALLE HELIO LOTES 1, 2 Y 3 MZ. #1, COL. INDUSTRIAL,
2A ETAPA, C.P. 86010, VILLAHERMOSA, TAB.
TEL.: 993 533 7244

TAMAULIPAS **VM ORINGS Y REFACCIONES**
CALLE ROSITA #527 ENTRE 20 DE NOVIEMBRE Y GRAL.
RODRÍGUEZ, FRACC. REYNOSA, C.P. 88780, REYNOSA,
TAMS. TEL.: 899 926 7552

TLAXCALA **SERVICIOS Y HERRAMIENTAS INDUSTRIALES**
PABLO SIDAR #132, COL. -BARRIO DE SAN BARTOLOMÉ,
C.P. 90970, SAN PABLO DEL MONTE, TLAX.
TEL.: 222 271 7502

VERACRUZ **LA CASA DISTRIBUIDORA TRUPER**
BLVD. PRIMAVERA, ESQ. HORTENSIA S/N, COL.
PRIMAVERA, C.P. 93508, POZA RICA, VER.
TEL.: 782 823 8100 / 826 8484

YUCATÁN **SUCURSAL MÉRIDA**
CALLE 33 #600 Y 602, LOCALIDAD ITZINCAB Y MULSAY,
MPIO. UUMAN, C.P. 97390, MÉRIDA, YUC.
TEL.: 999 912 2451

Code	Model	Brand
12251	COS-26X	

Warranty. Duration: 1 year. Coverage: parts, components and workmanship against manufacturing or operating defects, except if used under conditions other than normal; when it was not operated in accordance with the instructive; was altered or repaired by personnel not authorized by **Truper®**. To make the warranty valid, present the product, stamped policy or invoice or receipt or voucher, in the establishment where you bought it or in Corregidora 22, Centro, Cuauhtémoc, CDMX, 06060, where you can also purchase parts, components, consumables and accessories. It includes the costs of transportation of the product that derive from its fulfillment of its service network. . Phone number **800-018-7873**. Made in China. Imported by Truper, S.A. de C.V. Parque Industrial 1, Parque Industrial Jilotepec, Jilotepec, Edo. de Méx. C.P. 54257, Phone number 761 782 9100.



1
YEAR

Stamp of the business. Delivery date:

ESPAÑOL
ENGLISH

 **TRUPER®**

Instructivo de

Cortasetos

26 cm³ (cc)

Motor

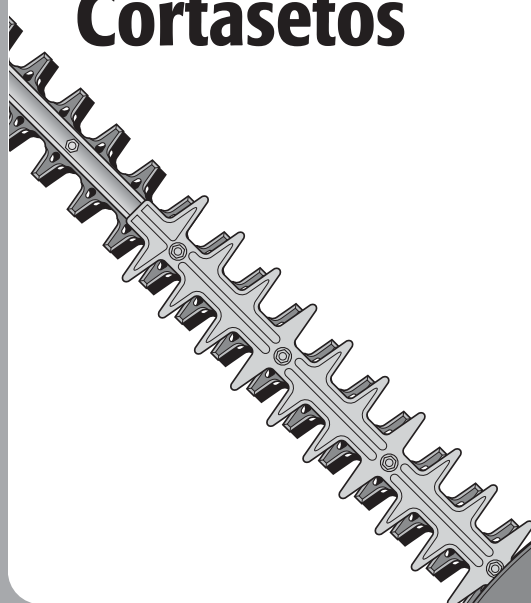

Este instructivo es para:

Código Modelo

12251 COS-26X

COS-26X

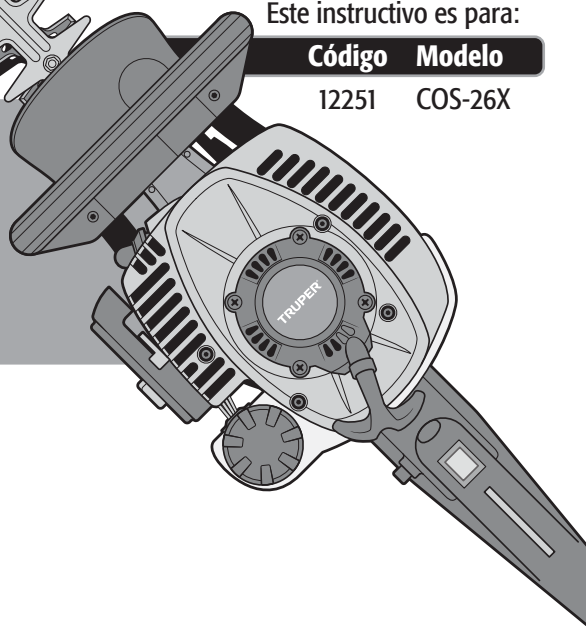

 **ATENCIÓN**



Lea este instructivo por completo
antes de usar la herramienta.



Especificaciones técnicas.....	3
Especificaciones de combustible.....	3
 Advertencias generales de seguridad para herramientas motorizadas.....	4
 Advertencias de seguridad para cortasetos.....	5
Partes.....	6
Recomendaciones de ensamblado.....	6
Abastecimiento de combustible.....	7
Encendido.....	7
Operación.....	8
Mantenimiento.....	9
Solución de problemas.....	10
Centros de Servicio Autorizados.....	11
Póliza de Garantía.....	12

ATENCIÓN

Para poder sacar el máximo provecho de la herramienta, alargar su vida útil, hacer válida la garantía en caso de ser necesario y evitar riesgos o lesiones fatales, es fundamental leer y comprender este instructivo por completo antes de usar la herramienta.

Guarde este instructivo para futuras referencias.

Los gráficos de este instructivo son para referencia, pueden variar del aspecto real de la herramienta.

Recomendaciones de uso y cuidados

 Utilice gasolina mezclada con **ACEITE** para motor de **2 TIEMPOS**. ¡Una mezcla incorrecta puede provocar que la cortasetos se desbale, ocasionando costosas reparaciones!

4 tapas de aceite 1 litro de Gasolina Mezcla

 +  = **50:1**

 No usar **MEZCLA** de combustible de más de 15 días.

 **SIEMPRE** opere su cortasetos a **MÁXIMA POTENCIA** con el gatillo **TOTALMENTE** apretado.

 Realice **MANTENIMIENTO** periódico a su máquina (página 9).

 Ninguna pieza del carburador debe ser manipulada por el usuario.

COS-26X

Código •	12251
Descripción •	Cortasetos
Peso neto •	5.5 kg
Motor •	26 cm ³ (cc)
Velocidad •	9 600 r/min
Tanque de combustible •	700 ml
Tipo de cuchilla •	Doble
Longitud de la cuchilla •	65 cm
Nivel de sonido •	87 dB
Ciclo de trabajo •	20 minutos de descanso por cada tanque consumido. Máximo diario 6 horas.

Especificaciones de combustible

- La herramienta tiene un motor de 2 tiempos enfriado por aire que utiliza una mezcla de gasolina sin plomo y aceite automezclante de alta calidad con estabilizador de combustible especificado para motor de dos tiempos enfriado por aire.
- El motor está certificado para funcionar con gasolina sin plomo para vehículos con un octanaje de 87 (R+M/2) o más.
- NO use ningún tipo de gasolina premezclada con aceite adquirida en gasolineras, como la destinada a motocicletas.
- NO use aceite de uso automotor ni aceite para motores fuera de borda de 2 tiempos.
- Utilice solamente gasolina sin etanol o metanol (tipos de alcohol). Para prevenir un posible daño a las líneas de combustible del motor y otras piezas del motor.
- La relación de la mezcla debe de ser de 50 tantos de gasolina por 1 de aceite (proporción 50:1). Prepare la mezcla en un recipiente aprobado para gasolina. Siempre mezcle bien antes de verterlo en el tanque del motor.

⚠ ATENCIÓN No mezcle gasolina y aceite directamente en el tanque de combustible del motor.

⚠ ATENCIÓN No utilice mezcla de combustible almacenada durante mas de 15 días. Haga la mezcla en pequeñas cantidades.

⚠ ADVERTENCIA Nunca fume cerca del combustible, ni de la zona en donde se abastezca de la gasolina, ni donde prepare la mezcla con el aceite, ni al operar la herramienta.

⚠ ADVERTENCIA Cualquier intento de arrancar la herramienta sin añadirle aceite a la mezcla de combustible provocará fallas en el motor.



Utilice la tapa de los aceites** ACES-5 o ACES-20 como medida para preparar la mezcla. Mezcle 4 tapas de aceite con cada litro de gasolina.



¡Una mezcla incorrecta puede provocar que la máquina se desbale, ocasionando costosas reparaciones!



Gasolina



4 tapas de aceite



Mezcla

Para alargar la vida útil del motor use aceite sintético para motores de dos tiempos.

* 1 galón = 3.78 litros

** No incluidos

⚠ ATENCIÓN Al utilizar el bote incluido, la elaboración de la mezcla debe realizarse tomando como referencia el costado indicado como 50:1

Mantenga su área de trabajo limpia, ordenada y bien iluminada.

⚠ ATENCIÓN Áreas desordenadas y oscuras pueden provocar accidentes.



Nunca utilice la herramienta en ambientes explosivos, o en presencia de líquidos inflamables.

⚠ PELIGRO Aleje la herramienta al menos 9 metros (30 pies) del lugar de recarga de combustible antes de arrancar el motor.



Mantenga a los niños y a otras personas a una distancia segura mientras utiliza la herramienta.

⚠ ADVERTENCIA Las distracciones pueden hacerle perder el control y provocar accidentes.



Evite hacer contacto con líneas y circuitos eléctricos.

⚠ PELIGRO Ubique y evite todas las líneas y circuitos eléctricos, especialmente el cableado oculto. Así como cualquier objeto conectado a tierra.



Esté siempre alerta, sea prudente y utilice el sentido común.

⚠ ATENCIÓN No deje que la familiaridad con el uso del cortasetos lo distraiga mientras la utiliza. Esto puede provocar accidentes.

No utilice la herramienta si está cansado, o bajo la influencia de drogas, alcohol o medicamentos.

⚠ PELIGRO Un momento de distracción mientras utiliza el cortasetos puede provocar lesiones personales graves.

Utilice la herramienta con sus guardas y protectores en su lugar y en buen estado.

⚠ ADVERTENCIA De no hacerlo se expone a lesiones personales graves.

Nunca fuerce la herramienta.

⚠ ATENCIÓN Trabajar dentro del rango para el que fue diseñada asegura un mejor trabajo y es más seguro.



Guarde la herramienta en un lugar seguro fuera del alcance de los niños.

⚠ ADVERTENCIA Las herramientas motorizadas son peligrosas en manos inexpertas.



Utilice la indumentaria adecuada.

⚠ ADVERTENCIA La ropa suelta, joyas o cabello largo pueden ser atrapados por las piezas móviles.



Mantenga las manos alejadas de las partes giratorias y/o móviles.

⚠ ADVERTENCIA De no hacerlo se expone a lesiones personales graves.



No utilice la herramienta en espacios encerrados.

⚠ PELIGRO Para evitar respirar la acumulación de monóxido de carbono, gas inodoro tóxico y potencialmente mortal.



Utilice equipo adecuado de protección personal.

⚠ ATENCIÓN Usar protección para los ojos, mascarillas antipolvo, zapatos de seguridad antideslizantes, casco, protección para los oídos y guantes de seguridad, reduce considerablemente el riesgo de lesiones.



Apague la herramienta antes de hacer ajustes, cambiar sus accesorios o guardarla.

⚠ ADVERTENCIA Asegúrese de que el interruptor de la herramienta esté en posición de apagado.

Nunca utilice la herramienta si el interruptor no funciona o no está debidamente ensamblada.

⚠ ADVERTENCIA De hacerlo se expone a lesiones personales graves, repárela inmediatamente en un Centro de Servicio Autorizado  **TRUPER®**.

No sobre extienda su campo de acción.

⚠ ATENCIÓN Un buen apoyo y equilibrio permiten un mejor control de la herramienta en situaciones inesperadas.

Evite encendidos accidentales.

⚠ ADVERTENCIA Asegúrese de que el motor de la herramienta esté apagado antes de dejarla o darle mantenimiento.



Retire cualquier llave de ajuste antes de encender la herramienta.

⚠ PELIGRO Herramientas adicionales o llaves colocadas en una pieza giratoria de la herramienta puede provocar lesiones personales graves.

Déle mantenimiento a la herramienta y cerciórese que se encuentra en condiciones óptimas antes de utilizarla.

⚠ ATENCIÓN Revise cuidadosamente sus partes móviles, su alineación y montaje. Hágalo periódicamente. Busque cualquier elemento dañado o pieza que no funcione adecuadamente para su inmediata reparación en un Centro de Servicio Autorizado  **TRUPER®**.



Accesorios.

⚠ ATENCIÓN Utilice sólo los accesorios o refacciones indicados en este instructivo o certificados por  **TRUPER®**.

Nunca deje la herramienta en marcha sin supervisión.

⚠ PELIGRO Apague la herramienta después de operarla y antes de colocarla en un lugar seguro para evitar accidentes graves.

Nunca fume cerca del combustible.

⚠ PELIGRO No fume cerca de la zona en donde se abastezca de combustible, ni al operar la herramienta.



Advertencias de Seguridad

para cortasetos



• La seguridad es una combinación de sentido común, mente alerta y conocimiento del funcionamiento de la herramienta.

⚠ ATENCIÓN • Lea cuidadosamente el instructivo antes de comenzar a utilizar la herramienta. Preste atención a las reglas de seguridad, a los símbolos de alerta y a los avisos de peligro, advertencia y atención del instructivo y de las etiquetas adheridas a la herramienta.

⚠ ADVERTENCIA • La herramienta está diseñada exclusivamente para cortar arbustos, no intente cortar otro tipo de material.

Manejo de combustible

• Nunca fume cerca del combustible, ni de la zona en donde se abastezca de la gasolina, ni donde prepare la mezcla con el aceite, ni al operar la herramienta.

• Para reducir el riesgo de incendio o quemaduras maneje el combustible con cuidado, es muy inflamable.

• No permita que la gasolina o el aceite tengan contacto con la piel.

• Protéjase los ojos para evitar salpicaduras de la gasolina y el aceite. En caso de contacto accidental lávelos inmediatamente con agua limpia. Si persiste la irritación acuda a un médico.

• Mezcle y almacene el combustible en un recipiente diseñado para tal fin.

⚠ ADVERTENCIA • Mezcle el combustible al aire libre lejos de cualquier chispa o llama.

• Antes de reabastecer la herramienta de combustible apague el motor, colóquela en suelo despejado y espere a que el motor se enfríe.

⚠ ATENCIÓN • Limpie todo el combustible que pueda haber caído en la herramienta antes de operarla.

⚠ ATENCIÓN • Revise si hay fugas de combustible, de ser así corrijalas antes de usar la herramienta, para evitar incendios o lesiones por quemadura.

• Aleje la herramienta por lo menos 9 metros (30 pies) del lugar de carga de combustible antes de arrancar el motor.

• Bajo ninguna circunstancia queme el combustible derramado para eliminarlo.

• Por ningún motivo utilice cualquier otro tipo de combustible que el especificado para la herramienta en este instructivo.

Antes de operar la herramienta

⚠ PELIGRO • Nunca utilice la herramienta cuando esté cansado, enfermo, o se encuentre bajo los efectos de alguna droga, alcohol o medicamento.

• Equípese con ropa adecuada para operar la herramienta: ropa ajustada, pantalones gruesos, botas de seguridad antideslizantes, guantes protectores para trabajo pesado, y anteojos de seguridad con protección lateral bajo la norma ANSI Z87.1.

⚠ ADVERTENCIA • Retírese cualquier accesorio o ropa holgada que pueda ser atrapado por los dientes de la cuchilla en movimiento. Recójase el cabello para que quede por arriba del nivel de los hombros.

• Asegúrese de que la herramienta se encuentre en perfectas condiciones. No la encienda si se encuentra mal ajustada o no está armada completamente de manera que funcione de forma segura o el tanque de combustible presenta alguna fuga o tiene algún tornillo flojo.

• Asegúrese de que la cuchilla deje de moverse cuando se suelte el gatillo del acelerador. En caso de que no se detenga apague la herramienta y acuda a un Centro de Servicio Autorizado **TRUPER** para solucionar el problema.

• Asegúrese de que la herramienta se encuentre limpia, seca y libre de aceite o combustible.

• Asegúrese de que el área de trabajo se encuentra en una área abierta y bien ventilada.

• Revise el área de trabajo y retire cualquier piedra, vidrios rotos, clavos, alambre o cuerda. Pues podrían ser lanzados o enredarse en la herramienta.

• En temperaturas extremas revise que no hayan formaciones de hielo o condensación en la herramienta.

• Asegúrese de que la visibilidad y las condiciones de luz sean adecuadas para ver claramente, de lo contrario no utilice la herramienta.

Al operar la herramienta

• Asegúrese de que la cuchilla no esté en contacto con algún objeto antes de arrancar el motor.

⚠ ADVERTENCIA • Mantenga ambos pies apoyados firmemente en el piso y ambas manos sujetando la herramienta por los mangos, jamás la opere con una sola mano, de lo contrario pueden resultar lesionados el operador, y demás personas presentes.

• Mantenga todas las partes del cuerpo alejadas de la cuchilla cuando esté funcionando el motor.

• Mantenga todas las partes del cuerpo alejadas del silenciador. De lo contrario puede producirle una quemadura seria.

• Mantenga alejada la herramienta de materiales inflamables.

• No utilice la herramienta para cortar arbustos secos, ramas o tela.

• No intente hacer ajustes a la herramienta con el motor en marcha.

• Esté atento a los riesgos en su entorno, el ruido de la herramienta podría evitar que los note.

Después de operar la herramienta

⚠ ATENCIÓN • Siempre traslade la herramienta con el motor apagado, con el silenciador alejado del cuerpo, con la cuchilla hacia atrás y enfundada. Antes de subirla a un vehículo vacíe el tanque de combustible.

⚠ ADVERTENCIA • Apague el motor antes de poner en reposo la herramienta. NO deje el motor funcionando sin prestarle atención. Deje que se enfríe antes de almacenar la herramienta.

⚠ ATENCIÓN • El servicio y reparación de la herramienta debe de ser realizado sólo por un Centro de Servicio Autorizado **TRUPER**.

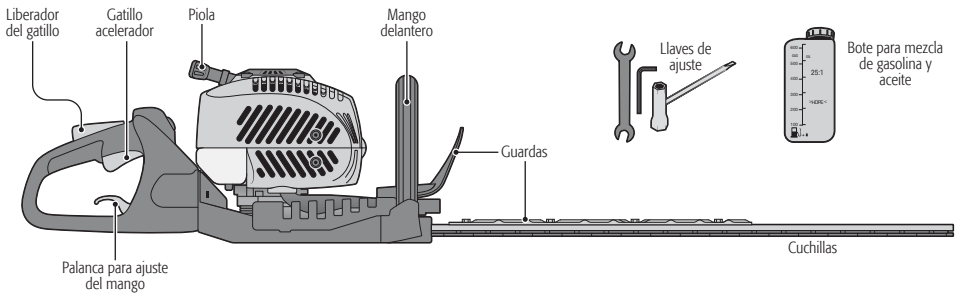
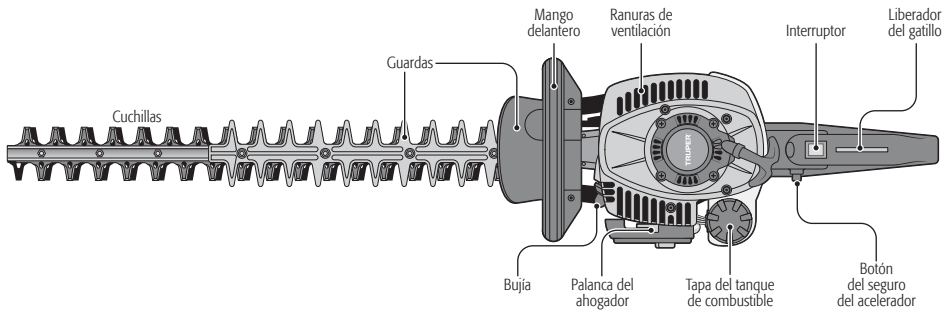
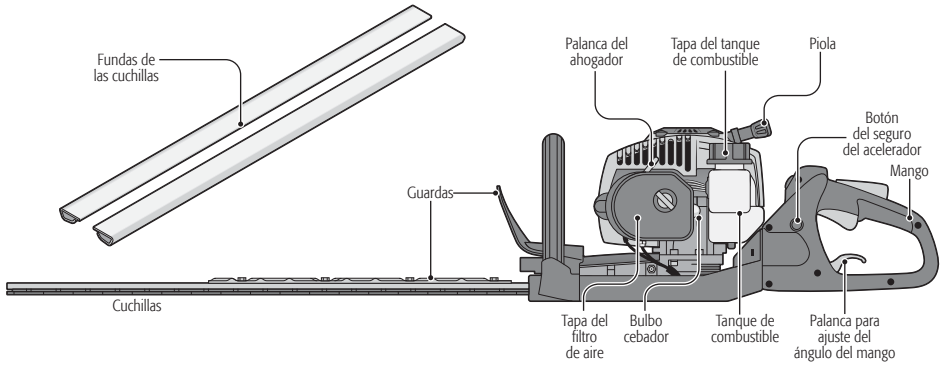

Abastecimiento de combustible para el motor

- Siga las normas de seguridad para el manejo de combustible (página 5).
- Coloque la herramienta en el piso.
- Limpie la superficie alrededor de la tapa del tanque de combustible para evitar su contaminación.
- Afloje lentamente la tapa del tanque de combustible.
- Teniendo cuidado de evitar derrames vierta la mezcla de combustible en el tanque. **⚠ ATENCIÓN** Siga las especificaciones del combustible (página 3).
- Antes de tapar el tanque de combustible revise y limpie la junta.
- Coloque de inmediato la tapa del tanque de combustible y apriétela con la mano.
- Limpie todo derrame de combustible.

⚠ ATENCIÓN En un motor nuevo, es normal que haya emisiones de humo durante y después de usarse por primera vez.

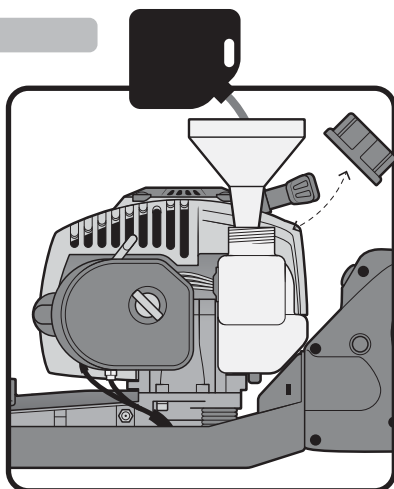

Encendido

Arranque del motor en frío

- Coloque la herramienta en suelo nivelado en donde la cuchilla no haga contacto con ningún obstáculo.
- Sostenga firmemente el mango delantero con la mano izquierda y coloque el pie derecho sobre la base del mango trasero (A).
- Coloque el interruptor en la posición de encendido (B).
- Oprima y suelte el bulbo cebador 10 veces (C).
- Mueva la palanca del ahogador a la posición "Z" (1).
- Oprima el liberador del gatillo y el gatillo del acelerador, empuje hacia adentro el botón del seguro del acelerador y suelte el gatillo del acelerador.
- Tire de la piola (D), para que el motor arranque. Una vez que el motor arranque no suelte el piola, regrésela con cuidado a su posición inicial para evitar dañarla.
- Una vez que el motor arranque coloque la palanca del ahogador en la posición "≡" (2).
- Permita que funcione en esa posición de 15 a 30 segundos, posteriormente oprima y suelte el gatillo del acelerador para que funcione en marcha lenta.
- La herramienta ya está lista para operar. Sujétela por ambos mangos con las dos manos y levántela para iniciar el trabajo.

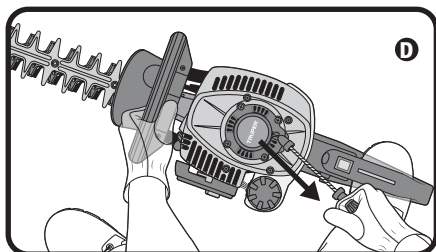
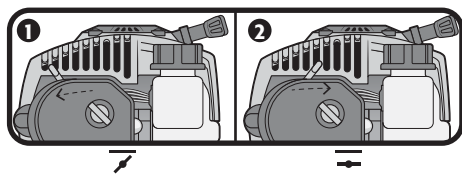
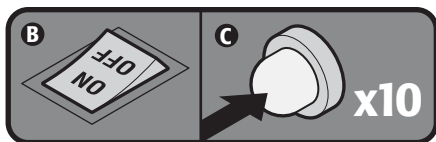
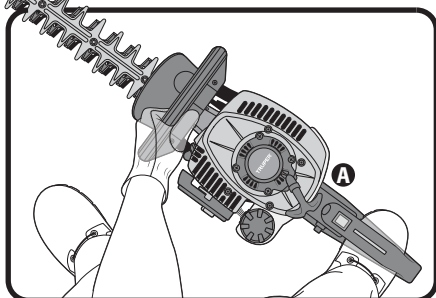

Arranque del motor en caliente

- Coloque la herramienta en suelo nivelado en donde la cuchilla no haga contacto con ningún obstáculo.
- Sostenga firmemente el mango delantero con la mano izquierda y coloque el pie derecho sobre la base del mango trasero.
- Coloque el interruptor en la posición de encendido (A).
- Oprima y suelte el bulbo cebador 10 veces (B).
- Mueva la palanca del ahogador a la posición "III" (C).
- Tire de la piola (D) hasta que el motor arranque.

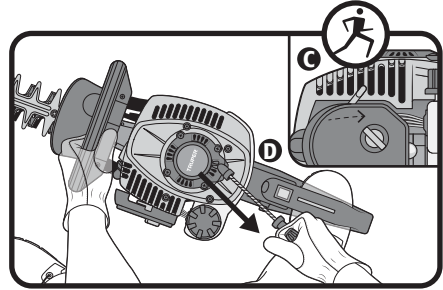
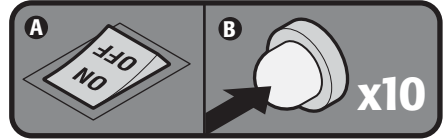

Apagado

- Presione y sostenga el interruptor en la posición de apagado (E), hasta que se detenga el motor.



Operación

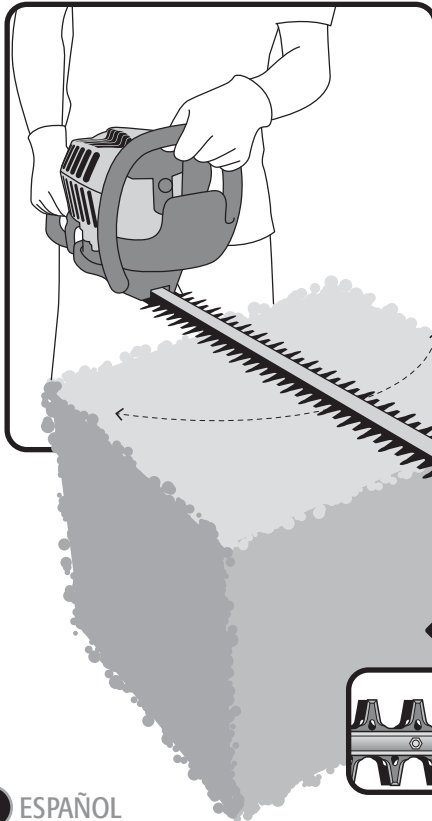

- Confirme que está sosteniendo la herramienta con ambas manos firmes y que el peso de su cuerpo esté bien distribuido en ambos pies.
- Mantenga el sistema de corte debajo del nivel de su cintura.
- Mantenga los dedos y otras partes del cuerpo lejos de la cuchilla de corte.

⚠ ADVERTENCIA • Mantenga siempre las dos manos en los mangos de la herramienta. Nunca sostenga arbustos con una mano mientras opere la herramienta con la otra mano. De lo contrario puede sufrir lesiones severas.

- Con la herramienta en marcha coloque la cuchilla alineada a la superficie del arbusto que desea podar sin tocarlo.
- Presione el gatillo para que la cuchilla alcance su velocidad máxima.

- Con movimientos de lado a lado, rotando su cintura y manteniendo la herramienta en posición horizontal comience a realizar el corte.
- Realice los cortes de manera gradual para no sobrecargar la herramienta.
- Para realizar cortes verticales recorra su mano por el mango delantero mientras la cuchilla queda en posición vertical. Mantenga la mano del mango delantero a una altura constante mientras mueve hacia arriba y abajo el mango posterior para que la cuchilla realice movimientos hacia arriba y hacia abajo.



- Siempre mantenga lubricada la cuchilla.
- **⚠ ADVERTENCIA** No aplique lubricante a la cuchilla con el motor encendido.

• Antes de inspeccionar, limpiar o dar servicio a la herramienta, apague el motor, espere a que todas las partes móviles se hayan detenido; desconecte el cable de la bujía y sepárelo de la bujía. De lo contrario puede sufrir lesiones de gravedad y/o daños al equipo.

Limpieza del filtro del aire

- Ajuste la palanca del ahogador a la posición cerrado "Z".
- Retire la tapa del filtro de aire, aflojando y retirando la perilla que la sujeta a la tapa.
- Elimine con aire comprimido o con un cepillo tanta tierra y aserrín como sea posible del área descubierta al retirar la tapa del filtro de aire.
- Retire el filtro del aire.
- Dependiendo del tiempo de uso puede dar al filtro una limpieza superficial con sólo golpearlo ligeramente contra una superficie lisa y plana para desalojar la mayoría de las partículas de aserrín y polvo.
- También puede soplear el filtro con aire comprimido, hágalo por ambos lados.
- O para una limpieza más completa limpie el filtro del aire en agua jabonosa tibia, enjuáguelo y déjelo secar por completo antes de instalarlo de nuevo en la herramienta.
- En caso de que utilice aire comprimido para secarlo, sople por ambas caras del filtro.
- Instale de nuevo el filtro del aire, verificando que empate en su lugar.

Limpieza general

- Con un cepillo o aire comprimido limpie y despeje las ranuras de ventilación de la unidad de la piola cada vez que sea necesario.
- De la misma forma limpie periódicamente las aletas del cilindro del motor y las aletas del ventilador para retirar cualquier impureza. De no hacerlo el motor puede dañarse debido a un recalentamiento.
- Dependiendo del tipo de combustible y aceite utilizados o las condiciones de funcionamiento particulares, el orificio de escape y el silenciador pueden resultar obstruidos con depósitos de carbón. Si observa alguna pérdida de potencia en la herramienta, puede ser necesario eliminar dichos depósitos para restaurar su rendimiento. Lleve la herramienta a un Centro de Servicio Autorizado  TRUPER para que realicen éste servicio.

Ajuste de ralentí

- Si el motor arranca, funciona y acelera, pero no funciona en ralentí, gire el tornillo de marcha lenta hacia la derecha para que el motor pueda funcionar en marcha lenta.
 - Si la cuchilla se mueve con el motor en ralentí, gire el tornillo de ralentí hacia la izquierda para reducir su velocidad de manera que la cuchilla no avance.
 - Si la cuchilla aún se mueve al estar el motor en ralentí después de haber ajustado el tornillo, apague la herramienta y suspenda su uso hasta que la ajusten en un Centro de Servicio Autorizado  TRUPER.
- ⚠ PELIGRO** • Utilizar la herramienta con la cuchilla en movimiento en marcha lenta puede provocar lesiones personales graves.

Cambio de la bujía

- El motor utiliza una bujía L9T con una separación de electrodos de 0.025" (0.63 mm). Reemplace la bujía por otra igual una vez al año.
 - Afloje la bujía gastada hacia la izquierda con la llave incluida y retírela.
 - Inserte la bujía nueva y apriétela con la mano hacia la derecha.
- ⚠ ATENCIÓN** • Tenga cuidado de no estropear la rosca de la bujía, de lo contrario resultaría seriamente dañado el motor.
- Apriétela media vuelta mas con la llave incluida.

Lubricación de la caja de engranajes

En la parte inferior del motor, se encuentra la caja de engranes, la cual se debe de engrasar cada 50 h de uso.

Para agregar la grasa coloque la graseras en el niple y aplique 2 bombeadas

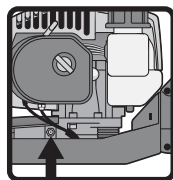

Limpieza del escape y del silenciador

- El escape y el silenciador se pueden tapar con depósitos de carbón, dependiendo del tipo de combustible, la cantidad de aceite utilizado y/o las condiciones en las que se utiliza la herramienta. Si nota pérdida de potencia se deberán retirar esos depósitos para restaurar el desempeño. Acuda a un Centro de Servicio Autorizado  TRUPER para realizar este servicio.
- El silenciador está equipado con una pantalla anti chispas dentro del silenciador. Después de usarse por largos periodos de tiempo la pantalla se ensucia y se debe reemplazar el silenciador. Acuda a un Centro de Servicio Autorizado  TRUPER para realizar el reemplazo.

Almacenamiento de la herramienta

- En caso de que almacene la herramienta durante un mes o más, tome en cuenta las siguientes consideraciones:
- Drene todo el contenido del tanque de combustible en un recipiente de uso aprobado para gasolina. Todo el sobrante debe reutilizarse en otro equipo con motor de dos tiempos con proporción de 50:1.
 - Ponga a funcionar el motor hasta que consuma el resto del combustible y se apague por sí mismo. Así eliminará el combustible residual y evitará que se forme goma que podría dañar el sistema de combustible.
 - Limpie la herramienta por completo.
 - Almacene la unidad en un espacio ventilado, apartado de agentes corrosivos como productos químicos para jardín o sales para derretir hielo y lejos del alcance de los niños.
 - Cumpla con todos los reglamentos gubernamentales relacionados con la seguridad en el manejo y almacenamiento de combustibles.

Mantenimiento periódico	Cada uso	Cada 25 h de uso	Cada 50 h de uso	Cada 150 h de uso	Cada 250 h de uso
Limpieza general	✓				
Limpieza filtro de aire					
Lubricación de la caja de engranes					
Limpieza carburador *					
Inspección y ajuste de bujía *					
Limpieza de tanque de combustible **					
Cambio de filtro de combustible **					
Reemplazo de manguera de combustible **					
Limpieza del escape y silenciador **					

* Usuario capacitado o Centro de Servicio Autorizado  TRUPER® . ** Centro de Servicio Autorizado  TRUPER® .

Solución de problemas



Problema

Causa

Solución

El motor no arranca.

- No hay chispa.
- No tiene combustible.
- El motor está ahogado.
- Cuesta mas trabajo tirar de la piola que cuando la maquina estaba nueva.

- Revise la chispa. Retire la cubierta del motor. Retire la bujía del cilindro. Conecte el cable de la bujía y colóquela sobre el cilindro del motor con su parte metálica tocando el cilindro. Tire de la piola y observe la chispa en el electrodo de la bujía. Si no la hay, repita la prueba con una bujía nueva.
- Presione el bulbo cebador hasta que el combustible sea visible en el bulbo. Si no se ve el combustible, significa que el sistema primario de suministro de combustible está bloqueado. Contacte un Centro de Servicio Autorizado . En caso que el bulbo cebador se llene de combustible, es señal que el motor está ahogado.  TRUPER®
- Teniendo apagado el interruptor de encendido, retire la bujía. Coloque la palanca del ahogador a la posición "☰" y tire del mango de la piola de 15 a 20 veces para eliminar el exceso de combustible del motor. Limpie la bujía y vuelva a instalarla. Siga el procedimiento de arranque normal (consulte la página 7). Si no arranca el motor, coloque la palanca del ahogador a la posición "☷" y repita el procedimiento de arranque. Si el motor aún no arranca, repita el procedimiento con una bujía nueva.
- Lleve la herramienta a un Centro de Servicio Autorizado  TRUPER®.

El motor arranca pero no acelera.

- El motor requiere de unos minutos para calentarse.

- Permita que el motor se caliente por completo. Si el motor no acelera después de tres minutos, contacte a su Centro de Servicio Autorizado  TRUPER®.

El motor arranca pero solo va a velocidad alta con la mitad del ahogador.

- El carburador requiere de ajuste.

- Lleve la herramienta a un Centro de Servicio Autorizado  TRUPER®.

El motor no alcanza la velocidad completa y emite demasiado humo.

- Revise la mezcla de aceite / combustible.
- El filtro de aire está sucio.
- La pantalla anti chispas del silenciador esta sucia.

- Use combustible nuevo y la mezcla correcta de aceite para 2 tiempos.
- Limpie el filtro de aire. Consulte la página 9.
- Lleve la herramienta a un Centro de Servicio Autorizado  TRUPER®.

El motor arranca, funciona y acelera pero no tiene ralentí.

- El tornillo de ralentí en el carburador necesita ajuste.

- Gire el tornillo de ralentí en sentido de las agujas del reloj para aumentar la velocidad. Consulte la página 9.

En caso de tener algún problema para contactar un Centro de Servicio Autorizado Truper® consulte nuestra página www.truper.com donde obtendrá un listado actualizado, o llame al: **800 690-6990** ó **800 018-7873** donde le informarán cuál es el Centro de Servicio más cercano.

AGUASCALIENTES **DE TODO PARA LA CONSTRUCCIÓN**
GRAL. BARRAGÁN #1201, COL. GREMIAL, C.P. 20030,
AGUASCALIENTES, AGS. TEL.: 449 994 0537

BAJA CALIFORNIA **SUCURSAL TIJUANA**
AV. LA ENCANTADA, LOTE #5, PARQUE INDUSTRIAL EL
FLORIDO II, C.P. 22244, TIJUANA, B.C.
TEL.: 664 969 5100

BAJA CALIFORNIA SUR **FIX FERRETERÍAS**
FELIPE ANGELES ESQ. RUIZ CORTÍNEZ S/N, COL. PUEBLO
NUEVO, C.P. 23670, CD. CONSTITUCIÓN, B.C.S.
TEL.: 153 132 1115

CAMPECHE **TORNILLERÍA Y FERRETERÍA AAA**
AV. ÁLVARO OBREGÓN #524, COL. ESPERANZA
C.P. 24080 CAMPECHE, CAMP. TEL.: 981 815 2808

CHIAPAS **FIX FERRETERÍAS**
AV. CENTRAL SUR #27, COL. CENTRO, C.P. 30700,
TAPACHULA, CHIS. TEL.: 962 118 4083

CHIHUAHUA **SUCURSAL CHIHUAHUA**
AV. SILVESTRE TERRAZAS #128-11, PARQUE INDUSTRIAL
BAFAR, CARRETERA MÉXICO CUAUHTÉMOC, C.P. 31415,
CHIHUAHUA, CHIH. TEL. 614 434 0052

CIUDAD DE MÉXICO **FIX FERRETERÍAS**
EL MONSTRUO DE CORREGIDORA, CORREGIDORA # 22,
COL. CENTRO, C.P. 06060, CUAUHTÉMOC, CDMX.
TEL.: 55 5522 5031 / 5522 4861

COAHUILA **SUCURSAL TORREÓN**
CALLE METAL MECÁNICA #280, PARQUE INDUSTRIAL
ORIENTE, C.P. 27278, TORREÓN, COAH.
TEL.: 871 209 68 25

COLIMA **BOMBAS Y MOTORES BYMTESA DE MANZANILLO**
BLVD. MIGUEL DE LA MADRID #190, COL. 16 DE
SEPTIEMBRE, C.P. 28239, MANZANILLO, COL.
TEL.: 314 332 1986 / 332 8013

DURANGO **TORNILLOS ÁGUILA, S.A. DE C.V.**
MAZURIO #200, COL. LUIS ECHEVERRÍA, DURANGO,
DGO. TEL.: 618 817 1946 / 618 818 2844

ESTADO DE MÉXICO **SUCURSAL CENTRO JILOTEPEC**
PARQUE INDUSTRIAL # 1, COL. PARQUE INDUSTRIAL
JILOTEPEC, JILOTEPEC, EDO. DE MÉX. C.P. 54257
TEL.: 761 782 9101 EXT. 5728 Y 5102

GUANAJUATO **CÍA. FERRETERA NUEVO MUNDO S.A. DE C.V.**
AV. MÉXICO - JAPÓN #225, CD. INDUSTRIAL, C.P. 38010,
CELAYA, GTO. TEL.: 461 617 7578 / 79 / 80 / 88

GUERRERO **CENTRO DE SERVICIO ECLIPSE**
CALLE PRINCIPAL MZ.1 LT. 1, COL. SANTA FE, C.P. 39010,
CHILPANCIÑO, GRÖ. TEL.: 747 478 5793

HIDALGO **FERREPRECIOS S.A. DE C.V.**
LIBERTAD ORIENTE #304 LOCAL 30, INTERIOR DE PASAJE
ROBLEDO, COL. CENTRO, C.P. 43600, TULANCINGO,
HGO. TEL.: 775 753 6615 / 775 753 6616

JALISCO **SUCURSAL GUADALAJARA**
AV. ADOLFO B. HORN # 6800, COL. SANTA CRUZ DEL
VALLE, C.P.: 45655, TLAJOMULCO DE ZUÑIGA, JAL.
TEL.: 33 3606 5285 AL 90

MICHOACÁN **FIX FERRETERÍAS**
AV. PASEO DE LA REPÚBLICA #3140-A, COL.
EX-HACIENDA DE LA HUERTA, C.P. 58050, MORELIA,
MICH. TEL.: 443 334 6858

MORELOS **FIX FERRETERÍAS**
CAPITÁN ANZURES #95, ESQ. JOSÉ PERDIZ, COL.
CENTRO, C.P. 62740, CUAUTLA, MOR.
TEL.: 735 352 8951

NAYARIT **HERRAMIENTAS DE TEPIC**
MAZATLAN #117, COL. CENTRO, C.P. 63000, TEPIC, NAY.
TEL.: 311 258 0540

NUEVO LEÓN **SUCURSAL MONTERREY**
CARRETERA LAREDO #500, 1B MONTERREY PARKS,
COLONIA PUERTA DE ANÁHUAC, C.P. 66052, ESCOBEDO,
NUEVO LEÓN, TEL.: 81 8352 8791 / 81 8352 8790

OAXACA **FIX FERRETERÍAS**
AV. 20 DE NOVIEMBRE #910, COL. CENTRO, C.P. 68300,
TUXTEPEC, OAX. TEL.: 287 106 3092

PUEBLA **SUCURSAL PUEBLA**
AV. PERIFÉRICO #2-A, SAN LORENZO ALMECATLA,
C.P. 72710, CUAUHTLACINGO, PUE.
TEL.: 222 282 8282 / 84 / 85 / 86

QUERÉTARO **ARU HERRAMIENTAS S.A. DE C.V.**
AV. PUERTO DE VERACRUZ #110, COL. RANCHO DE
ENMEDIO, C.P. 76842, SAN JUAN DEL RÍO, QRO.
TEL.: 427 268 4544

QUINTANA ROO **FIX FERRETERÍAS**
CARRETERA FEDERAL MZ. 46 LT. 3 LOCAL 2, COL. EJIDAL,
C.P. 77710 PLAYA DEL CARMEN, Q.R.
TEL.: 984 267 3140

SAN LUIS POTOSÍ **FIX FERRETERÍAS**
AV. UNIVERSIDAD #1850, COL. EL PASEO, C.P. 78320,
SAN LUIS POTOSÍ, S.L.P. TEL.: 444 822 4341

SINALOA **SUCURSAL CULIACÁN**
AV. JESÚS KUMATE SUR #4301, COL. HACIENDA DE LA
MORA, C.P. 80143, CULIACÁN, SIN.
TEL.: 667 173 9139 / 173 8400

SONORA **FIX FERRETERÍAS**
CALLE 5 DE FEBRERO #517, SUR LT. 25 MZ. 10, COL.
CENTRO, C.P. 85000, CD. OBREGÓN, SON.
TEL.: 644 413 2392

TABASCO **SUCURSAL VILLAHERMOSA**
CALLE HELIO LOTES 1, 2 Y 3 MZ. #1, COL. INDUSTRIAL,
2A ETAPA, C.P. 86010, VILLAHERMOSA, TAB.
TEL.: 993 353 7244

TAMAULIPAS **VM ORINGS Y REFACCIONES**
CALLE ROSITA #527 ENTRE 20 DE NOVIEMBRE Y GRAL.
RODRÍGUEZ, FRACC. REYNOSA, C.P. 88780, REYNOSA,
TAMS. TEL.: 899 926 7552

TLAXCALA **SERVICIOS Y HERRAMIENTAS INDUSTRIALES**
PABLO SIDAR #132, COL. BARRIO DE SAN BARTOLOMÉ,
C.P. 90970, SAN PABLO DEL MONTE, TLAX.
TEL.: 222 271 7502

VERACRUZ **LA CASA DISTRIBUIDORA TRUPER**
BLVD. PRIMAVERA. ESQ. HORTENSIA S/N, COL.
PRIMAVERA C.P. 95308, POZA RICA, VER.
TEL.: 782 823 8100 / 826 8484

YUCATÁN **SUCURSAL MÉRIDA**
CALLE 33 #600 Y 602, LOCALIDAD ITZINCAB Y MULSAV,
MPIO. UMAN, C.P. 97390, MÉRIDA, YUC.
TEL.: 999 912 2451

Código	Modelo	Marca
12251	COS-26X	 TRUPER®

Garantía. Duración: 1 año. Cobertura: piezas, componentes y mano de obra contra defectos de fabricación o funcionamiento, excepto si se usó en condiciones distintas a las normales; cuando no fue operado conforme instructivo; fue alterado o reparado por personal no autorizado por **Truper®**. Para hacer efectiva la garantía presente el producto, póliza sellada o factura o recibo o comprobante, en el establecimiento donde lo compró o en Corregidora 22, Centro, Cuauhtémoc, CDMX, 06060, donde también podrá adquirir partes, componentes, consumibles y accesorios. Incluye los gastos de transportación del producto que deriven de su cumplimiento de su red de servicio. Tel. **800-018-7873**. Made in/Hecho en China. Importador **Truper, S.A. de C.V.** Parque Industrial 1, Parque Industrial Jilotepec, Jilotepec, Edo. de Méx. C.P. 54257, Tel. 761 782 9100.



1
AÑO

Sello del establecimiento comercial. Fecha de entrega: